

APRIL 2024 | ISSUE #4(1)

**INTERNATIONAL JOURNAL
OF PROFESSIONAL
SCIENCE**

.....

INTERNATIONAL SCIENTIFIC JOURNAL

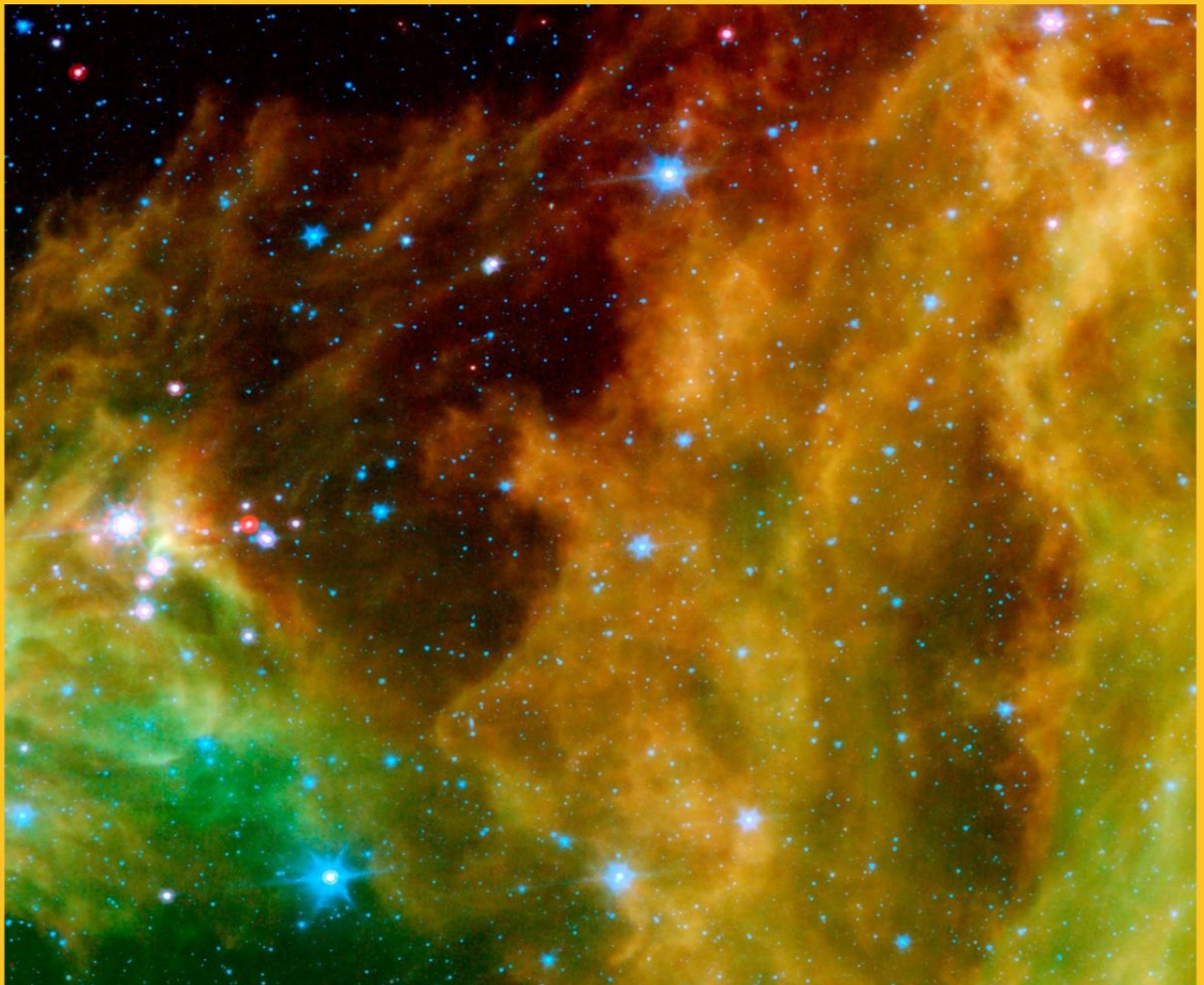

SCIPRO.RU

ISSN 2542-1085

SOCIAL SCIENCES AND HUMANITIES

UDC 001
LBC 72

International Journal Of Professional Science: international scientific journal, Nizhny Novgorod, Russia: Scientific public organization “Professional science”, №4 (1) -2024. 142 p.

ISSN 2542-1085

International journal of Professional Science is the research and practice edition which includes the scientific articles of students, graduate students, postdoctoral students, doctoral candidates, research scientists of Russia, the countries of FSU, Europe and beyond, reflecting the processes and the changes occurring in the structure of present knowledge.

It is destined for teachers, graduate students, students and people who are interested in contemporary science.

All articles included in the collection have been peer-reviewed and published in the form in which they were presented by the authors. The authors are responsible for the content of their articles.

The information about the published articles is provided into the system of the Russian science citation index – RSCI under contract № 2819-10/2015K from 14.10.2015

The electronic version is freely available on the website <http://scipro.ru/ijps.html>

UDC 001

LBC 72



Editorial team

Chief Editor – Krasnova Natalya, PhD, assistant professor of accounting and auditing the Nizhny Novgorod State University of Architecture and Construction. (mail@nkrasnova.ru)

Zhanar Zhanpeisova — Kazakhstan, PhD

Khalmatova Barno Turdyhodzhaeva — Uzbekistan, MD, Professor, Head of the Tashkent Medical Academy

Tursunov Dilmurat Abdullazhanovich — Kyrgyzstan, PhD, Osh State University

Ekaterina Petkova, Ph.D Medical University — Plovdiv

Stoyan Papanov PhD, Department of Pharmacognosy and pharmaceutical chemistry, Faculty of Pharmacy, Medical University — Plovdiv

Materials printed from the originals filed with the organizing committee responsible for the accuracy of the information are the authors of articles

Editors N.A. Krasnova, 2024

Article writers, 2024

Scientific public organization
“Professional science”, 2024

Table of contents

INTRODUCTION	5
CULTURAL STUDIES AND ARTS	6
Ruiyu Y. Allegorical symbols of chinese decorative motif: animals, plants, motifs.....	6
ECONOMICS AND MANAGEMENT	12
Nosyreva P.M. Prospects for the development of economic relations between Russia and China within the framework of the "One Belt – One Road" project	12
Olary A.V. Retrospective analysis of the development of medium business in Russia.....	17
Zakharova R.G. Features of the structure of the three-component model of sustainable economic development.....	23
EDUCATION AND PEDAGOGY	30
Danilova N.A. Examples of modern methods of teaching english in higher education	30
Krugliakova T.A., Qi J. Techniques for applying polysemousness in language games	35
Lashina E.N. Principles of Waldorf pedagogy	42
Lashina E.N. Waldorf methodology: advantages and disadvantages	48
Savateeva E., Alekseeva E. Organization of project and research activities of schoolchildren using the «GeoGebra» program	53
Zak A. Combinatorial Actions In Elementary School	60
Zhupenova D.E., Turlybekova S.A., Kenzhetaeva T.A., Akhaeva A.S., Skosarev I.A., Kysabekova A.B. Zhumagulova S.E. Active methods of training in practical classes in a medical university	72
HEALTHCARE AND MEDICAL ETHICS	77
Savran M.A., Petkov V.I., Chagina E.A., Turmova E.P., Ivanova A.Yu. Epidemiological assessment of the dynamics of respiratory morbidity in the Primorsky territory among children aged 0-14 years old	77
INTERNATIONAL RELATIONS STUDIES AND DIPLOMACY	83
Kurbonova Z.M., Eshonkulova F.S. Modern challenges and security threats in the Central Asian region and the role of Russia.....	83
JURISPRUDENCE AND LAW	90
Zalikhanova L.I., Abazov V.Z. Subjective signs of group hooliganism and mass violence	90
MEDIA AND COMMUNICATION	96
Ter-Sogomonova A.G. Influence of reality show on society in the RF.....	96
Ter-Sogomonova A.G. The phenomenon of introducing infotainment techniques when covering socially important topics - a modern social reality show	101
PSYCHOLOGY AND PSYCHOTHERAPY	109
Frunze T.N. Formation of non-violent communication skills in foreign language classes in a higher education institution	109
Ibratova F., Mamadiyeva S. Mediation in economic proceedings in the Republic of Uzbekistan and in the Federal Republic of Germany	115
Shalygin D.I., Terekhina N.V., Bochkareva L.P. Correlation of psychological resistance to stress with occupational deformation at work	120
REVIEWS AND ANALYSIS	126
Jiang Z., Makarova K.V. The evolution of color perception and the influence of emotions in high school students (using the example of traditional Chinese and Russian flowers).....	126
Potapova O.E., Garmata A.V. Fictional language as a key aspect of the dystopian novel	134
CONCLUSION	141

INTRODUCTION

In this issue of the International Journal Of Professional Science, we continue our mission to bridge the gap between academic inquiry and professional application across a diverse array of disciplines. Issue No. 4 (1) of 2024 presents a compelling collection of scholarly articles that reflect the dynamic and evolving landscape of contemporary science and its applications. Featuring contributions from students, graduate students, postdoctoral researchers, and seasoned scientists from Russia, the former Soviet Union countries, Europe, and beyond, this edition is a testament to the rich and varied perspectives that define our global scientific community.

Our contributors navigate the complexities of Cultural Studies and Arts, Economics and Management, and Education and Pedagogy, offering insights into the intricate interplay between theory and practice in these fields. From the nuanced exploration of literature in Sidorenko A.'s analysis of the comical and tragic elements in Liu Zhenyun's novel, to the practical implications of automation in manufacturing enterprises discussed by Chernavskikh E.N., this issue is designed to stimulate thought, encourage debate, and inspire further research.

Dedicated to educators, graduate students, students, and anyone with a keen interest in the forefront of scientific discovery and application, the International Journal Of Professional Science serves as a platform for the dissemination of groundbreaking research and innovative practices. Each article within this collection has undergone a rigorous peer-review process, ensuring that the work presented is of the highest quality and relevance.

Sincerely,
Krasnova N.
Editor-in-Chief
International Journal Of Professional Science

CULTURAL STUDIES AND ARTS

UDC 7.045

Ruiyu Y. Allegorical symbols of chinese decorative motif: animals, plants, motifs

Аллегорические символы китайских декоративных мотивов: животные, растения, МОТИВЫ

Ruiyu Yao

Postgraduate student, "Altai State University (AltSU)", Barnaul
Яо Жуйюй,

Аспирантура, ФГБОУ ВО «Алтайский государственный университет (АлтГУ)», город Барнаул

Abstract. *The scientific article is an overview of the allegorical symbols of Chinese decorative motifs, including animals, plants and various motifs. The article examines symbolic meanings, each of these symbols has deep cultural and philosophical meanings in Chinese tradition and art, and analyzes the role in conveying the values and beliefs of the Chinese people through art and decoration. The article examines the historical and cultural contexts in which these symbols arose and developed in Chinese culture. Understanding values and beliefs are reflected in the choice of certain symbols for decorative jewelry and art, and the meanings of these symbols will help to delve into Chinese culture, traditions and worldview. The importance of using these symbols lies in revealing the richness of China's cultural heritage and is emphasized in the text.*

Keywords: *Russian language, Chinese language, allegory, decorative motifs, symbols, mythology, works of art.*

Аннотация. *Научная статья представляет собой обзор аллегорических символов китайских декоративных мотивов, включающих животных, растения и различные мотивы. В статье рассматриваются символические значения, каждый из данных символов имеет глубокие культурные и философские значения в китайской традиции и искусстве, анализируется роль в передаче ценностей и убеждений китайского народа при помощи искусства и декоративного оформления. В статье рассматриваются исторические и культурные контексты, в которых данные символы возникли и развивались в китайской культуре. Понимание ценности и убеждения отражаются в выборе определенных символов для декоративных украшений и искусства, а значения данных символов поможет вникнуть в китайскую культуру, традиции и мировоззрение. Важность использования данных символов заключается в раскрытии богатства культурного наследия Китая и подчеркивается в тексте.*

Ключевые слова: *русский язык, китайский язык, аллегория, декоративные мотивы, символы, мифология, произведения искусства.*

Рецензент: Дудкина Ольга Владимировна, кандидат социологических наук, доцент.
Донской государственный технический университет (ДГТУ), г. Ростов-на-Дону, Факультет
«Сервис и туризм», кафедра «Сервис, туризм и индустрия гостеприимства»

Введение

«В Китае существует ряд профессиональных училищ художественной направленности, которые готовят высоко квалифицированных рабочих, в той или иной степени связанных с художественной деятельностью: модельеры одежды, парикмахеры, реставраторы, мебельщики, художники декоративно-прикладного искусства, художники-оформители и другие» [1, с. 67].

Китайская культура богата символикой и мифологией, которые часто находят отражение в декоративных мотивах и узорах. Особенно популярными являются аллегорические символы, которые не только украшают предметы и образцы китайского искусства, но и несут в себе глубокий смысл и значение.

Для исследования аллегорических символов китайских декоративных мотивов, таких как животные, растения и абстрактные узоры, был проведен анализ различных источников, включая китайские традиционные тексты, искусство и архитектуру, а также современные исследования в области культурной символики.

Для изучения конкретных примеров символов были проанализированы изображения и описания древних китайских произведений искусства, таких как картины, керамика, бронзовые изделия и резьба по дереву. Также были изучены тексты о китайской символике и ее значениях, включая работы исследователей китайской культуры и истории.

Методы исследования включали в себя сравнительный анализ символов в различных контекстах, изучение исторического контекста создания и использования этих символов, а также интерпретацию значений и символики в китайской культуре. Для полного понимания символического значения каждого элемента были использованы междисциплинарные подходы, объединяющие знания из истории, литературы, искусства и религии.

Исследование аллегорических символов китайских декоративных мотивов, таких как животные, растения и абстрактные узоры, базируется на теоретико-методологической базе, которая включает в себя следующие аспекты: исследование символов в китайском декоративном искусстве основывается на принципах семиотики, изучающей знаки и их значения в контексте культуры, анализ символов позволяет раскрыть скрытые значения и связи между символами и общественными ценностями, теория символизма помогает понять, как символы в китайском декоративном искусстве передают сложные концепции, идеи и эмоции. Символы часто имеют многозначные интерпретации и ассоциации, отражающие культурные особенности и мировоззрение; изучение аллегорических символов китайских декоративных мотивов требует понимания культурных контекстов, в которых они появлялись и использовались.

Культурная антропология раскрывает глубинные ценности, верования и обычаи, закодированные в символах.

Примеры животных, растений и других мотивов в китайском декоративном искусстве служат ключами к пониманию китайской культуры, их социальных норм, религиозных убеждений и философских концепций. Исследование данных символов позволяет расширить представление о культурном наследии Китая и его влиянии на формирование сознания и ценностей общества. «Рассмотрим некоторые из них более подробно» [7, с. 77]:

Пример 1. Дракон (龙) в китайской культуре символизирует силу, мудрость и благородство. Он часто ассоциируется с императорской властью и представляет собой высшую форму духовной энергии, символизирующую силу, мудрость, удачу и благосостояние. Дракон считается одним из самых могущественных символов и часто ассоциируется с императором и древними царствами, являясь символом долголетия и защиты от злых сил, «вообще культ драконов был весьма разнообразным и красочным в Древнем Китае» [3, с.41].

«В русских народных сказках дракона считают демоном и он является символом жестокого человека» [5, с. 252].

Дракон часто изображается на различных предметах искусства как керамика, роспись, вышивка и ювелирные украшения.

Пример 2. Черепаха (龟, guī) является символом долголетия, стойкости и мудрости, изображения черепахи часто встречаются в китайском искусстве как символ долговечности «в традиционных взглядах китайцев представляет собой основную схему мирового устройства, своего рода живую модель мира» [4, с. 67].

Пример 3. Лев (狮子, shīzi) ассоциируется с защитой и благополучием. Изображения льва можно увидеть на входных воротах храмов и домов для отпугивания злых духов.

Пример 4. Рыба (鱼, yú) символизирует изобилие, процветание и успех. Изображения рыбы в китайской культуре используются как талисманы для привлечения богатства.

Пример 5. Феникс (凤凰) символизирует благополучие, радость, долголетие и величие. В китайской культуре часто изображается как пара фениксов (мужской и женский) и символизирует гармонию и баланс в отношениях. Феникс также ассоциируется с императорской властью и высшей духовной энергией, а также ассоциируется с любовью и счастьем.

Данные символы и мотивы являются ключевыми элементами китайского декоративного искусства и отражают глубокие культурные ценности и убеждения. Изучение этих символов позволяет понять культурное наследие Китая и его влияние на мировое искусство.

Пример 6. Бамбук (竹子) символизирует гибкость, стойкость и скромность, изображается на различных предметах китайского искусства (живопись, керамика и скульптура), ассоциируется с умом, талантом и благополучием и используется как декоративный элемент в интерьерном дизайне и архитектуре.

Пример 7. Лотос (莲花) в китайской культуре символизирует чистоту, духовное просветление и возрождение, часто изображается как декоративный мотив на различных предметах искусства: картины, керамические изделия, одежда. Цвет лотоса имеет особое значение: белый лотос обозначает чистоту, а красный - любовь и страсть. Лотос также ассоциируется с изяществом, красотой и гармонией.

Пример 8. Слива (梅花, méihuā) является символом стойкости, упорства и благородства, цветение сливы зимой ассоциируется с надеждой и оптимизмом, а изображения сливы часто используются в китайском искусстве как символ элегантности и красоты.

Пример 9. Хризантема (菊花, júhuā) символизирует долголетие, уважение и благополучие, по праву считается цветком императоров и изображается в китайском искусстве как символ царской власти.

Пример 10. Пион (牡丹, mǔdān) в китайской культуре пион считается королевой цветов и символом благополучия, ассоциируясь с богатством, успехом и процветанием.

Выше перечисленные растения имеют глубокие символические значения в китайской культуре и широко используются в декоративных мотивах, чтобы придать предметам особое значение и эстетическую ценность.

Пример 11. Красные воротнички (红领巾) красный цвет в китайской культуре считается символом удачи, радости и процветания. Красные воротнички были символом коммунистического движения в Китае и ассоциируются с патриотизмом, революцией и солидарностью. В настоящее время красные воротнички также используются как символ гражданской инициативы и добровольчества.

Пример 12. Чай (茶) играет важную роль в китайской культуре и символизирует гостеприимство, гармонию и единение. Чайная церемония является важной частью китайского общения и традиций. Чай ассоциируется с долголетием и здоровьем, поэтому часто преподносится в дар как символ пожелания долгой и счастливой жизни.

Данные символы и мотивы отражают разнообразие китайской культуры и ее влияние на мировое искусство. Изучение данных символов помогает понять глубинные ценности и убеждения китайского народа и расширить свои знания о его культурном наследии.

Кроме животных, «могут совпадать в разных языках» [6, с. 42] и растений, в китайской декоративной символике широко используются различные абстрактные мотивы. Например, восьмерка считается числом удачи и процветания. Ее изображения можно увидеть как на украшениях, так и на предметах быта. Другой популярный мотив – волны, которые символизируют поток энергии и движение жизни. Узоры из волн (波纹, bōwén) часто используются в китайском искусстве для создания динамичных и живых композиций.

Облака (云, yún) являются символом удачи, успеха и благополучия. Данные изображения используются в китайском искусстве для придания предметам легкости и гармонии.

Изображения цветущих ветвей сливы, пиона или лотоса, являются популярными декоративными мотивами в китайском искусстве, символизирующими красоту, процветание и радость.

Данные декоративные мотивы имеют глубокие символические значения в китайской культуре и широко используются для создания уникальных и красивых композиций в различных областях искусства.

Результаты исследования позволили выявить глубокие культурные ценности, убеждения и мировоззрение китайского народа, закодированные в символах и мотивах декоративного искусства, изучение данных символов помог понять богатство культурного наследия Китая и его важность для передачи ценностей через поколения.

«Процесс глобализации в Китае привел к тесному взаимодействию восточной и западной культур, способствуя дальнейшей интеграции китайского искусства в международное» [2, с. 58].

Заключение

Таким образом, аллегорические символы китайских декоративных мотивов имеют глубокий культурный смысл и помогают передавать ценности и убеждения китайского народа, а их использование в искусстве не только придает красоту и изящество произведениям, но и помогает раскрыть богатство культурного наследия Китая.

References

1. Ван, Ц. Содержание и специфика обучения изобразительному искусству в учебных заведениях Китая / Ц. Ван // Мир искусства и дети: проблемы художественной педагогики : Материалы III Международной научно-практической конференции, Витебск, 25–26 сентября 2007 года. – Витебск: Витебский государственный университет им. П.М. Машерова, 2007. – С. 66-68.
2. Горбачева, С. А. Опыт регионального взаимодействия западной и восточной культур: результаты процесса глобализации в Китае в сфере современного искусства / С. А. Горбачева // Апробация. – 2014. – № 3. – С. 57-58.
3. Ло, С. Животные в русских и китайских народных сказках / С. Ло // Мир детства в современном образовательном пространстве : Сборник статей студентов, магистрантов / Под редакцией И.А. Шараровой. Том Выпуск 1. – Витебск : Витебский государственный университет им. П.М. Машерова, 2009. – С. 39-42.
4. Лобанова, Т. Н. Функциональность фразеологизмов с образами животных в русском и китайском языках / Т. Н. Лобанова, В. А. Сухарева // Система ценностей современного общества. – 2009. – № 9. – С. 63-68.
5. Лю, Ч. Коннотативное значение животных в русской и китайской культуре / Ч. Лю // Проблемы высшего образования. – 2013. – № 1. – С. 251-253.
6. Нетяго, Н. В. Русские фразеологизмы с названиями животных и различные способы их перевода на китайский язык / Н. В. Нетяго // Евразийский вестник гуманитарных исследований. – 2014. – № 1(1). – С. 42-44.
7. Сомкина, Н. А. Китайская традиция благопожеланий: символика животных и растений / Н. А. Сомкина // Вестник Санкт-Петербургского университета. Востоковедение и африканистика. – 2009. – № 2. – С. 77-86.

ECONOMICS AND MANAGEMENT

UDC 339.923

Nosyreva P.M. Prospects for the development of economic relations between Russia and China within the framework of the "One Belt – One Road" project

Перспективы развития экономических отношений России и Китая в рамках реализации проекта «Один пояс – один путь»

Nosyreva Polina Mikhailovna,

1st year bachelor's student of the School of Public Administration,
Lomonosov Moscow State University

Lenkov Ilya Nikolaevich,

Cand. of Ec. Sc., Associate Professor, Department of World Economy and Management of
Foreign Economic Activities,
Lomonosov Moscow State University

Носырева Полина Михайловна
студент 1 курса бакалавриата факультета государственного управления, Московский
государственный университет имени М.В. Ломоносова

Научный руководитель:

Ленков Илья Николаевич, к.э.н., доцент, кафедра управления мировой экономики и
управления внешнеэкономической деятельностью,

Московский государственный университет имени М.В. Ломоносова

Abstract. *Geopolitical instability in the world increases logistics costs, and the supply of many types of products from Asia to Europe is delayed due to the lengthening of transport routes. The work will determine the prospects for the development of economic relations between Russia and China within the framework of the One Belt, One Road project.*

Keywords: *cooperation between Russia and China, development prospects, logistics, sanctions, «One Belt, One Road» initiative*

Аннотация. *Геополитическая нестабильность в мире увеличивает логистические издержки, поставки многих видов продукции из Азии в Европу задерживаются из-за удлинения транспортных маршрутов. В статье определены перспективы развития экономических отношений России и Китая в рамках проекта «Один пояс - один путь».*

Ключевые слова: *сотрудничество России и Китая, перспективы развития, логистика, санкции, инициатива «Один пояс – один путь»*

Рецензент: Бюллер Елена Александровна – кандидат экономических наук, доцент.
ФГБОУ ВО «Адыгеский государственный университет»

В наши дни активно развиваются отношения России и Китая. Президент Китая Си Цзиньпин в 2013 году предложил идею создания «Одного пояса - одного пути». «Инициатива "Один пояс – один путь" (ОПОП) – это амбициозный инфраструктурный и инвестиционный проект, запущенный Китаем в 2013 году, направленный на улучшение взаимосвязанности и стимулирования экономического сотрудничества между странами Евразийского региона и за его пределами» [2,369]. Действительно, идея Китая создать новую экономическую модель, имеет успешные перспективы на ближайшее будущее. Именно эта модель будет способствовать успешному развитию отношений стран, как в экономике, так и в политике, что очень важно в наши дни, когда мировые ориентиры меняют свой курс и переходят с Западного направления на Восточное.

Объединение сухопутного и морского торговых путей: «Экономический пояс Шелкового пути», включающий несколько экономических коридоров, и «Морской Шелковый путь XXI века» позволит диверсифицировать торговые маршруты и сократить риски перевозок множества товаров. Таким образом, развитие логистической инфраструктуры на территории России и модернизация существующих маршрутов позволит получить дополнительные выгоды всем участникам проекта и создает новые возможности для укрепления взаимовыгодного сотрудничества России и Китая. Все это позволит ускорить трансформацию мировой экономики за счет усиления позиций всех участников проекта, и позволит сформировать новые экономические модели, учитывающие интересы всех стран.

В сентябре 2023 года президент России В.В. Путин посетил Пекин в честь десятилетия создания инициативы «Один пояс – один путь» (ОПОП), на третьем форуме ОПОП он встретился с президентом Китая Си Цзиньпином. В ходе проведения форума президент России в своем выступлении отметил, что инициатива является «действительно важной, глобальной, ориентированной в будущее, нацеленной на формирование более справедливого многополярного мира, отношений. Это действительно глобальный план» [4]. Также в ходе выступления президент России выделил несколько планов, которые уже постепенно начали реализовываться в стране, способствуя развитию торговых отношений: в европейской части России формируется международный коридор «Север-Юг», который будет способствовать развитию морских путей между странами, от Мурманска до иранского Бендер-Аббаса будет обеспечено «бесшовное» железнодорожное сообщение, будет проходить модернизация Транссиба, также работают над прокладкой железнодорожных маршрутов из Центральной Сибири в сторону Китая, на Дальнем Востоке планируется еще один коридор от Арктики на Юг – все это создается для успешного будущего экономик России и Китая [4].

Сегодня президент России подчеркивает важность дружественных, перспективных, успешных отношений между Россией и Китаем. Так, например, После визита в Китай, В.В. Путин 3 января 2024 г. подписал распоряжение президента России N 3-рп "О проведении Годов культуры России - Китая", основное содержание которого следующее: «В целях дальнейшего развития российско-китайских отношений и расширения двусторонних связей в области культуры провести в 2024-2025 годах Годы культуры России – Китая» [5]. В 2024 году исполняется 75 лет с момента установления дипломатических отношений между РФ и КНР. В связи с этим распоряжением, в России с начала 2024 года проводятся мероприятия, посвященные отношениям стран, украшается столица, в Московском университете замечается значительное увеличение количества китайских студентов, таким образом, можно отметить улучшение отношений между странами.

Как для России, так и для Китая идея укрепить отношения – хорошее решение. Действительно, благодаря этому в странах начнут развиваться инфраструктура, транспортные пути, приграничные регионы стран, экономики стран начнут взаимодополнять ресурсами друг друга. Ци Гаомэн в своей статье пишет: «Ожидается, что эти проекты создадут новые рабочие места, увеличат инвестиции и ускорят экономический рост, что принесет пользу как России, так и Китаю» [2,370]. Проекты являются важными не только для дипломатических отношений между странами, но они важны и для жителей самих стран, которые теперь смогут развивать свой потенциал в определенных отраслях, которые сегодня получают дополнительную привлекательность.

Для России это не только развитие экономики и внешних отношений с Китаем, это и активное начало развития приграничных регионов страны. Так, сегодня замечается активное развитие Дальнего Востока и его регионов, начинается восстановление отдаленных от центра страны мест, а также «некоторые ученые считают, что региональное сотрудничество между Китаем и Россией является успешным и приграничное сотрудничество позволит улучшить качество жизни приграничных жителей» [1,49]. С некоторой долей уверенности можно сказать, что благодаря развитию торговых отношений, многие местные жители приграничных регионов смогут активно использовать возможность стать частью больших проектов, которые имеют огромный потенциал.

Говоря о торговле между странами, важно отметить, что Китай является лидером по экспорту товаров, поэтому для России это уникальная возможность иметь такого надёжного поставщика. Отмечается, что «товарооборот РФ и Китая раньше целевого срока преодолел отметку в 200 миллиардов долларов и вышел на рекордные 227,7 миллиарда долларов» [6]. Важной составляющей сотрудничества является также

возможность проведения платежей в условиях существенных санкционных ограничений со стороны недружественных государств [7]. Таким образом, мы можем отметить, что торговые отношения между странами выстраиваются с заметным успехом, превышая все ожидания.

Для Китая ведение дипломатических отношений с РФ является важной составляющей для реализации своей инициативы «Один пояс – один путь». Также для Китая является важным то, что в России для него доступны дешевые ресурсы, которые помогут стране развиваться и производить большее количество товаров для всего мира. Отмечается, что проекты стран «позволили существенно улучшить транспортное сообщение, снизить логистические трудности и обеспечить бесперебойную трансграничную торговлю» [3,91].

Важно отметить, что помимо улучшения транспортных, логистических путей между странами, «"Один пояс – один путь" способствовал началу реализации многочисленных совместных инвестиционных проектов между Китаем и Россией. Эти проекты охватывают такие отрасли, как энергетика, технологии, сельское хозяйство и производство, что еще больше диверсифицирует двустороннюю торговлю. Китайско-российский инвестиционный фонд, например, обеспечивает финансирование различных инициатив, способствуя инновациям и экономическому росту» [3,91].

Безусловно, для стран Запада, которые сегодня активно вводят санкции против России, укрепление отношений между Россией и Китаем не та цель, к которой они стремятся. Есть вероятность, что помимо России и другие страны азиатской части мира начнут активно сотрудничать с Россией, и тогда, все попытки ввести РФ в положение изоляции от мира – разрушатся.

Таким образом, создание новой экономической модели является новым открытием и новой возможностью развития стран. Это возможность уйти от однополярного мира, создать те условия, которые будут удовлетворять все стороны. Дипломатические, экономические отношения России и Китая развиваются, благодаря сотрудничеству стран, их экономики могут иметь высокие результаты за счет взаимодополняющих элементов. Развитие торговых отношений способствует внутреннему развитию государств, в России, например, развитие приграничных регионов. В Китае это возможность выйти на новую ступень в уровне развития лидирующей экономики мира. Инициатива «Один пояс – один путь» может стать новым мировым центром, в котором будут совмещены многие экономики стран. Двусторонние отношения РФ и КНР укрепляются, что все больше «пугает» страны G7, которые в наши дни препятствуют развитию дипломатических отношений между двумя сильными странами мира, но так и не добиваются никаких результатов.

References

1. Мадиярова Д. М. Сотрудничество России и Китая в сфере реализации проекта "один пояс - один путь" / Д. М. Мадиярова, Ш. У // Вестник науки. 2022. Т. 4, № 6 (51). С. 46-60.
2. Ци Г. Торгово-экономическое сотрудничество между Россией и Китаем в рамках инициативы "Один пояс, один путь" / Г. Ци // Russian Economic Bulletin. 2023. Т. 6, № 6. С. 369-373.
3. Фань, Ц. Исследование развития торговли между Китаем и Россией в рамках стратегии «Один пояс, один путь» / Ц. Фань, И. Лю, У. Вэньбо // Тенденции развития науки и образования. 2023. № 101-2. С. 89-92.
4. Международный форум «Один пояс, один путь» / Сайт Президент России [Электронный ресурс]. URL: <http://www.kremlin.ru/events/president/news/72528> (Дата обращения: 19.02.2024)
5. Распоряжение Президента Российской Федерации от 03.01.2024 № 3-рп "О проведении Годов культуры России - Китая" / Официальный интернет-портал правовой информации [Электронный ресурс]. URL: <http://publication.pravo.gov.ru/document/0001202401030009> (Дата обращения: 18.02.2024)
6. Россия ожидает роста товарооборота в Китае в 2024 году, заявили в МИД / Сайт РИА Новости [Электронный ресурс]. URL: <https://ria.ru/20240211/kitay-1926660339.html> (Дата обращения: 19.02.2024)
7. Ленков, И. Н. Трансграничные платежи в условиях санкций / И. Н. Ленков, И. А. Голубцов, В. В. Ожогин // Финансы, деньги, инвестиции. – 2022. – № 2(82). – С. 30-34

UDC 33

Olary A.V. Retrospective analysis of the development of medium business in Russia

Ретроспективный анализ развития среднего бизнеса в России

Olary Alena Vladimirovna,

Master's student, Private Educational Institution of Higher Education
"Moscow University named after S.Yu. Witte"

Оларь Алёна Владимировна,
магистрант, ЧОУ ВО «Московский университет имени С.Ю. Витте»

Abstract. *Entrepreneurship is one of the key tools for ensuring social well-being and forming the state's economy. This article examines the development of the institution of medium-sized businesses on the territory of our state from its very inception to its current state. Since most often the characteristics and formation of medium-sized businesses are considered along with small ones, due to the presence of common features and a common history of formation, our article touches on both mentioned classes of entrepreneurship. The work demonstrates a retrospective analysis of the stages of the emergence and strengthening of medium-sized businesses in Russia and provides its key characteristics, determined by various influencing factors. The article also provides a rationale for the feasibility of support provided by the state to entrepreneurs.*

Keywords: *medium-sized business, the formation of entrepreneurship, economic history, Russian business.*

Аннотация. *Предпринимательство является одним из ключевых инструментов обеспечения социального благосостояния и формирования экономики государства. Данная статья рассматривает развитие института среднего бизнеса на территории нашего государства с самого момента зарождения до современного состояния. Так как чаще всего характеристики и формирование среднего бизнеса рассматривается наряду с малым, в силу наличия общих черт и общей истории становления, в нашей статье затрагиваются оба упомянутых класса предпринимательства. Работа демонстрирует ретроспективный анализ этапов возникновения и укрепления среднего бизнеса в России и приводит его ключевые характеристики, обусловленные различными факторами воздействия. Также в статье приводится обоснование целесообразности поддержки, оказываемой государством предпринимателям.*

Ключевые слова: *средний бизнес, становление предпринимательства, история экономики, российский бизнес.*

Рецензент: Бюллер Елена Александровна – кандидат экономических наук, доцент.
ФГБОУ ВО «Адыгеский государственный университет»

История развития предпринимательства в России длится уже более тысячи лет. В своих истоках оно базируется в основном на торговле, которая довольно тесно взаимодействовала с военной деятельностью. Поэтому первые купцы на Руси появились из числа бывших воинов. В одиннадцатом веке начали формироваться первые купеческие компании, нацеленные на реализацию экономических потребностей общества, и уже тогда был создан первый документ - «Русская правда» - нацеленный на урегулирование купеческой деятельности. Его формулировки обеспечивали

неприкосновенность собственности, возможность банкротства, а также диктовали принципы урегулирования имущественных отношений. [6, с. 37]

Вплоть до нашествия монголо-татар на Руси успешно развивались ремесла и распространение производимых ими товаров, что отражалось и на международном взаимодействии и авторитете страны. Предпринимательство Киевской Руси до нашествия во многом отталкивалось от развитых тогда промыслов, таких как пчеловодство или звероловство, а также ремесел типа ткачества, обработки кожи.

Но под воздействием ига, уже отлаженная система была разрушена, торговля загнана в определенные рамки, что отразилось на всей последующей истории развития предпринимательства. Изначально купечество формировалось с ориентиром на европейский тип производственно-торговой деятельности, но теперь перешла в русло влияния восточноазиатских государств и их культурно-экономических отношений.

Появившиеся в XIV веке бумажные книги, монеты, оружие, используемое с применением пороха, строительство каменных сооружений значительно продвинули вперед промышленную технику. Начали организовываться торговые сообщества. Далее, вплоть до XVII века заметно улучшались скотоводство, рыболовство и земледелие. Появление водяных мельниц сказалось на масштабах распространения хлебобулочного производства.

В XVII веке на местах производства дерева, металла и ювелирных изделий стали формироваться своего рода центры предпринимательства, полноценно развившиеся впоследствии. Процесс торговли же наиболее активным образом развивался в XVIII веке, также как легкая промышленность и мануфактура, продукция которых составляла в тот период значимую часть рынка. В это же время этап становления происходил в сфере судостроения и производстве химикатов. Также данный период примечателен высоким уровнем контроля над торговыми отношениями со стороны государственной власти, но недостаточностью капитала для усиления и развития предпринимательской деятельности. [1, с. 492]

Период правления Петра I обозначился грандиозным шагом вперед всей предпринимательской сферы России. Многие заимствуя на Западе, Петр Великий полностью пересмотрел основы торгово-промышленной деятельности государства, а количество мануфактур увеличилось в 23 раза. Такие решения как отмена крепостного права и земская реформа тоже в значительной мере сказались на росте уровня предпринимательства.

К началу XX века средний и малый бизнес был распространен очень широко. Наиболее доходными его направлениями стали производство хлопчатобумажных изделий, торговля и кредитование, производимое через частные банки, также

получившие распространение на территории России. Конфискация участков, скота и другого имущества направленная на создание коллективных хозяйств так же оставила свой отпечаток на развитии предпринимательства. За счет данных явлений оно заметно сбавило свои темпы. Также сказалась политика монополии со стороны государственной власти, ограничившей самостоятельность в действиях руководителей уже сформировавшихся к тому времени производственных предприятий. Расформировав систему конкурирующих производств, государство единолично стало осуществлять ее регулирование.

Зачатки крестьянского предпринимательства, оформившиеся на начало XX века так и не смогли достичь уровня полноценной и доходной фермерской деятельности. Еще не рухнувший помещичий уклад в обществе и непресекаемый произвол в рядах чиновников обусловили застопорившееся развитие предпринимательства, а революция 1917 года внесла радикальные изменения во все социальные и экономические сферы. Ликвидация частных хозяйств повлекла к разрушению налаженного в них производства. [3, с. 12]

Лишь во второй половине XX века, уже в послевоенный период, началось активное комплексное восстановление всех структур, в том числе экономической. Реформа А.Н. Косыгина, реализованная в 1965 году, позволила свободно и эффективно развиваться товарно-денежным отношениям. Помимо разработки и применения новых методов экономического управления и расширения рамок возможностей предприятий, реформа предусматривала применение материального стимулирования производственной деятельности. Уже в 1966 году более пяти тысяч предприятий стали работать по схеме, разработанной в рамках произведенной реформы, а еще через три года по ней работали уже 32 тысячи предприятий.

К первым президентским указам, направленным на урегулирование торгово-рыночной деятельности относятся указы «О либерализации цен в Российской Федерации» и «О свободе торговли в Российской Федерации». В результате расширения свободы цен произошла инфляция, повлекшая за собой необходимость проведения новых реформ, призванных обеспечить стабильность экономики.

К концу 1980-х годов предпринимательская деятельность была легализована на государственном уровне, а уже в 1990-х началась активная приватизация частниками бывших государственных производственных предприятий. В 92-93 годах суммы налоговых сборов негативно воспринимались предпринимателями, вследствие чего стали появляться «серые» схемы реализации работы предприятий и сформировалась теневая экономика. Политические события начала 90-х, разрушения экономических систем привели к тому, что малый и средний бизнес снова претерпевал значительные

изменения в уже отлаженных на тот момент процессах. Основным видом деятельности, способным принести прибыль предпринимателям, стала торговля. [5, с. 47]

После 93-го года малый и средний бизнес снова встает путь развития и подъема, и впервые в стране принимаются законы, обеспечивающие правовую основу их деятельности. В 1998 году их список пополняется законами, ограничивающими возможность открытия собственного бизнеса посредством усложнения бюрократической составляющей данного процесса.

Начало XXI века стало периодом активного роста численности предприятий малого и среднего бизнеса, в силу благоприятных условий для их развития и оформившейся поддержки со стороны государственной власти. Но уже в 2014-2015 годах данную сферу снова ожидали перемены не в лучшую сторону. Ослабление официальной валюты РФ повлекло увеличение платы за импорт и, как следствие, значительный рост цен. Инфляция, уровень которой в этот период вырос вдвое, оказала влияние на финансовые ресурсы предприятий. Затраты на производство возросли вместе с ценами как на сырье так и на выпускаемую продукцию, спрос на многие товары упал. Таким образом, в 2014 году почти на 10 процентов увеличилось количество безработных граждан из-за разорения части предприятий.

На протяжении последующего периода экономика РФ сталкивалась с рядом сложностей, сказавшихся на ее развитии. Один из примеров таких явлений - санкции Евросоюза. Малый и средний бизнес сегодня по праву занимает одну из ключевых позиций в системе, формирующей государственную экономику, это и объясняет повышенное внимание в последние годы к данной сфере со стороны государства и активное изучение аспектов его развития и укрепления.

Анализ современного состояния среднего бизнеса и его динамику в течение последнего десятилетия показывает пусть не слишком быстрое, но планомерное и устойчивое улучшение. Согласно данным Росстата ежегодно количество рассматриваемых предприятий неуклонно растет. По состоянию на конец 2023 года количество зарегистрированных индивидуальных предпринимателей - субъектов малого и среднего предпринимательства - в Российской Федерации насчитывалось 4 061 466. [2, с. 62]

С 2016 года в России реализуется стратегия развития малого и среднего бизнеса, подразумевающая комплекс мероприятий и мер поддержки, распланированных до 2030 года. Поправки в Законе о контрактной системе в сфере государственных закупок обеспечили предприятия малого и среднего бизнеса регулярным спросом на производимую продукцию, уже в 2018 года вдвое увеличились объемы закупаемой государством продукции у индивидуальных предпринимателей.

Дальнейшая реализация условий, прописанных в данном законе, предусматривает рост объема закупок в малых и средних предприятиях до четверти от общего количества.

В конце 2017 года был принят Указ «Об основных направлениях государственной политики по развитию конкуренции», за которым последовало создание и утверждение плана развития конкуренции на территории Российской Федерации. Среди главных целей данного указа было: повышение уровня удовлетворенности населения путем повышения качества и увеличения ассортимента потребляемой продукции и снижения ее цены; повышение эффективности и конкурентоспособности частных предприятий и хозяйств. [4, с. 288]

Сегодня со стороны государства уделяется значительное внимание малому и среднему бизнесу. Данное явление объясняется его ролью в экономике страны. В целом частные предприятия на сегодняшний день обеспечивают эффективное развитие региональной и государственной экономики в целом, обеспечивает значительную часть населения рабочими местами, а также производимыми на данных предприятиях ресурсами. В то время как предприятия малого бизнеса являются более динамичными и легко подстраиваемыми под перемены в социальной и экономической сфере, интересующие нас предприятия среднего бизнеса в большей степени подвержены рискам, но в то же время обладают более высокой производительностью. В каждом регионе нашего государства сейчас разработана и реализуется индивидуальная стратегия, сформированная на основе особенностей и ключевых характеристик региона, как климатические условия, наиболее рентабельные в нем производства и т.д., а также отталкивающаяся от объемов финансирования из государственного и регионального бюджета. [7, с. 374]

Не смотря на текущую кризисную ситуацию в России, связанную с политической обстановкой, санкционными ограничениями и другими факторами внешнего и внутреннего влияния на экономику, поддержка развития предпринимателей продолжает осуществляться.

Ретроспективный анализ развития предпринимательства в России позволяет заключить, что оно пережило за свою историю множество подъемов и спадов, и даже разрушалось практически до основания, но продолжает развиваться и совершенствоваться в силу актуальности его принципов деятельности и социальной значимости.

References

1. Балоян, С. С. Анализ развития малого и среднего бизнеса в экономике России / С. С. Балоян, А. Е. Сенникова // *Инновации. Наука. Образование.* – 2021. – № 33. – С. 489-494.
2. Гордеев, К. С. Анализ проблем развития малого и среднего бизнеса в России / К. С. Гордеев, А. А. Жидков // *NovaUm.Ru.* – 2019. – № 19. – С. 61-62.
3. Губанов, Р. С. Анализ состояния развития малого и среднего бизнеса в России и за рубежом: проблемы и решения / Р. С. Губанов // *Менеджмент сегодня.* – 2018. – № 1. – С. 8-14.
4. Демидова, Н. Е. Анализ малого и среднего бизнеса в России: проблемы и перспективы развития / Н. Е. Демидова, Е. В. Шершова // *Вестник Алтайской академии экономики и права.* – 2020. – № 12-2. – С. 284-290.
5. Корнышев, О. О. Влияние бизнес-инкубаторов и акселераторов на развитие малого и среднего бизнеса в России / О. О. Корнышев // *Colloquium-Journal.* – 2019. – № 7-6(31). – С. 46-47.
6. Кудря, В. С. Статистический анализ показателей развития малого и среднего бизнеса в России (Краснодарском Крае) / В. С. Кудря, О. И. Шиянова // *Вестник современных исследований.* – 2019. – № 3.15(30). – С. 33-40.
7. Мезенцев, Д. А. Анализ текущей ситуации с развитием малого и среднего бизнеса в России / Д. А. Мезенцев // *Экономика: вчера, сегодня, завтра.* – 2023. – Т. 13, № 7-1. – С. 367-376.

UDC 33.2964

Zakharova R.G. Features of the structure of the three-component model of sustainable economic development

Особенности структуры трехкомпонентной модели устойчивого развития экономики

Zakharova Raisa Grigorievna

Ph.D., Associate Professor, Department of Economics and Finances
Perm National Research Polytechnic University

Захарова Раиса Григорьевна,

кандидат экономических наук, доцент кафедры Экономика и финансы,
Пермский научно-исследовательский политехнический университет

***Abstract.** In the current period, associated with the expansion of digitalization processes in all spheres of people's activities, there is an increasing attention to the improvement of intellectual and competence qualities of a person in his professional involvement in the process of social production as a core element of the process of sustainable development*

***Keywords:** sustainable development as a model of economy, human capital, structural elements of sustainable development, social component. economic component, environmental component.*

***Аннотация.** В условиях текущего периода, связанного с расширением процессов цифровизации всех сфер деятельности людей, усиливается внимание к повышению интеллектуальных и компетентностных качеств человека при его профессиональном вовлечении в процесс общественного производства как стержневого элемента процесса устойчивого развития*

***Ключевые слова:** устойчивое развитие как модель экономики, человеческий капитал, структурные элементы устойчивого развития, социальный компонент. экономический компонент, экологический компонент.*

Рецензент: Бюллер Елена Александровна – кандидат экономических наук, доцент.
ФГБОУ ВО «Адыгеский государственный университет»

Современный этап развития экономики требует переосмысления некоторых парадигм (базисных концепций экономической теории) для дальнейшего совершенствования реальной экономической деятельности. Институциональная парадигма, внедряемая в устройство экономической системы западных стран, в Российской экономике как-то не приживается, а эволюционная имеет много неоформленных научно идей и концепций, и не всегда обладает обоснованными признаками системности.

Еще в 2011 году Сергей Гуриев [1, 51] об этом размышлял.

Хозяйственная экономическая деятельность в любой стране совершается в рамках определенной экономической системы, сформированной на основе определенных подходов к построению, организационных принципов управления и контроля. На основе этих элементов формируется конкретная модель хозяйственной жизни и пространственного размещения [2].

Нас заинтересовало осмысление совокупности факторов и объективной информации о реальном текущем состоянии, использовании и проявлении концепции устойчивого развития. Уже в 1970-1980 годы мировое экономическое сообщество признало наличие проблем, связанных с исчерпаемостью природных ресурсов, ухудшением экологической обстановки и развитием общества и науки и озадачилось обоснованием возможностей достижения баланса между деятельностью человека и воспроизводящими силами природы [3]. Концепция устойчивого развития как система научных взглядов имеет самостоятельный теоретический статус. Вместе с тем при возникновении новых вызовов и угроз происходит смещение основных центров и точек внимания концепции. Под влиянием актуальных глобальных трендов и внешних макроэкономических условий также меняются ключевые детерминанты [4].

В институциональном подходе есть рациональный элемент - важное зерно. Трансформационные процессы в этом подходе рассматриваются как стремление системы институтов к состоянию равновесия. При этом в поддержании стабильности системы большое значение придается набору функциональных структур и качеству исполнения ими своих функций [5, 174].

Поэтому ученые подразумевали под устойчивым развитием экономический рост не в количественном его выражении, а в качественном. Прогрессивные сдвиги в структуре экономики должны создавать условия для роста производительности труда и повышения уровня и качества жизни населения [6, 174].

Закрепляя традиционную экономическую цель – удовлетворение человеческих потребностей и устремлений в рамках долгосрочного существования социально-экономической системы и сохранения окружающей среды, построим модель управления человеческим капиталом в системе устойчивого развития.

Экономическая модель это, упрощенное описание реальности, позволяющее определить причины экономических явлений и выявить закономерности их изменений в будущем с прогнозом последствий примененных методов управления, к возникающим на основе этих причин проблем.

Основные элементы в теории построения моделей могут быть тщательно обоснованы, но при отсутствии каналов информации или статистических погрешностях и неточностях в ней, зачастую невозможно правильно спланировать производственную деятельность и сформировать стимулы для исполнения поставленных задач,

Структура модели определяется часто объективными свойствами и субъективным целевым характером исследования, при этом в ней обязательными являются совокупность взаимосвязанных компонентов, вход – в виде ресурсной

составляющей, выход – в качестве достижения целевых параметров и связь с внешней средой [7].

В предлагаемой нами модели ключевыми компонентами являются три подсистемы общественного устройства: экономическая, экологическая, и социальная.

Главной составляющей выступает социальная система, поскольку она включает элементы человеческого капитала и отвечает за его качество. Социальная составляющая ориентирована на человека и направлена на сохранение стабильности общественных благ, их многообразия, сохранения и развития культурных элементов, набора искусств. Человек, его интеллект, практические навыки и знания, социальный опыт является одним из ключевых, стратегических ресурсов всех хозяйствующих структур: предприятий, организаций, учреждений.

Экономическая составляющая задействует человеческий капитал через сложную систему экономических отношений между работниками, их объединениями, организациями, государством. Целью функционирования данной системы является формирование и реализация под воздействием интеллектуального компонента и инвестиций в него, потенциала используемого в сфере общественного воспроизводства, посредством осуществления высоко производительной деятельности, приводящей к росту дохода и конкретных лиц и предприятия в целом. В данной системе важными принципами являются:

1) принцип синергичности (понимание и принятие коллективных целей и одно направленность их осуществления, интеграция усилий в системе, которые приводят к возрастанию конечного результата);

2) принцип адаптивности работы (способность приспосабливаться к меняющейся ситуации и внешних условий);

3) обеспечение совместимости работы подсистем предприятия (руководство, персонал, инфраструктура, сбыт и др.).

Мы предполагаем, что в современном состоянии ограничения ресурсных возможностей, акцент объективно перемещается в приоритете на затраты человеческого капитала и его интеллектуальной составляющей. Известно, что

прибыль как заданная целевая установка (P) функционально зависит от величины труда (L) и капитала (K) и других ресурсов (R) в определенном объеме, с добавлением двух факторов – предпринимательские способности (ПРСП) и информационная составляющая (ИС), с учетом других влияющих факторов β :

$$P = f(x(L), y(K), R(x, y)) = \beta[\{L^x, K^y, R\} + \text{ПРСП} + \text{ИС}],$$

где x – определенный объем затрат труда, y – необходимый объем затрат материального капитала для реализации бизнес – планов или проектов (формула составлена автором).

При этом понимается, что при решении таких задач допускаются требования по максимизации прибыли и минимизации рисков.

В этой формуле троекратно подчеркивается значимость человеческого капитала: как носителя идеи, как ее исполнителя, превращающего эту идею в реальный материальный продукт и как организатора направления новых способов: либо использования продукта, либо его изготовления. Информационная составляющая еще более рискованный фактор: она может быть ложной или недостоверной при отсутствии профессиональности ее получения и трактовки. И снова возникает вопрос о компетентностных характеристиках человеческого капитала.

Идея о значимости человеческого капитала не нова, она реализуется в программах подготовки специалистов в сфере Высшего образования через регламентированные ФОСы, где четко указываются конкретные компетенции, в соответствии с требованиями быстро изменяющейся среды, которые формируются в виде знаний, умений и навыков разными дисциплинами [7].

Третья составляющая модели устойчивого развития экономики – экологическая. Экологическая сфера находится под пристальным вниманием всего человеческого сообщества, поскольку определяет выживаемость всех людей планеты [8].

Для решения возникающих проблем в этой области в России разработан национальный проект «Экология» на 2019-2024 годы. Он касается, по сути, всех основных направлений природоохранной деятельности. Это наиболее крупнейшая национальная природоохранная инициатива с масштабными мероприятиями. Сейчас нацпроект в новом названии «Экология и природопользование» продлен, предусматривая решение новых задач [9].

Экологическая сфера во многом подчиняется экологической политике государства, которое в приоритетном варианте определяет цели:

- по улучшению качества экологических условий жизни человека и природной среды;
- формирование сбалансированной модели развития экологически ориентированной модели развития экологически конкурентоспособных производств и экономики;

- увеличение затрат на снижение вредных выбросов, утилизацию отходов, восстановление природной среды;
- сокращение числа городов с высоким уровнем загрязнения окружающей среды;
- сокращения доли населения, проживающего в неблагоприятной экологической обстановке;
- устранение экологических угроз для здоровья человека,
- усиление государственного контроля и мониторинга за качеством окружающей среды, прежде всего за чистотой воздушного бассейна и качеством питьевой воды;
- формирование эффективной системы экономических санкций за нарушение экологических нормативов и стандартов;
- повышение уровня экологической культуры населения [10].

Все три составляющих компонента модели устойчивого развития тесно взаимосвязаны. Однако в каждом присутствует такое качество человеческого капитала как здоровье. В последние годы в России происходят позитивные изменения в демографических процессах и в развитии системы здравоохранения, но реализуемых мер недостаточно для решения проблем, накопившихся в этой сфере.

В настоящее время в России существуют два показателя характеризующих здоровье работающего населения. Это показатель профессиональной заболеваемости и показатель производственного травматизма. Первый отражает заболевания, возникшие в результате воздействия факторов риска, обусловленных трудовой деятельностью, второй-это все виды травм, возникающие в рабочее время на производстве. Уровни профессиональной заболеваемости в России, как свидетельствует статистика, значительно ниже, чем в зарубежных странах, однако доля рабочих мест, не отвечающих санитарно-гигиеническим нормам, достаточно велика. Вредные и опасные условия труда могут приводить к развитию так называемых производственно-обусловленных заболеваний, характерных для всего населения и в этом направлении предстоит много поработать.

Следует отметить, что здоровье человека в значительной степени зависит от качества атмосферного воздуха, питьевой воды, продуктов питания и других компонентов окружающей среды. Устойчивое развитие направлено на реализацию программ, улучшающих основные их характеристики. При этом очень важно сотрудничество всех заинтересованных участников.

На основании проведенного исследования можно сделать следующие выводы.

Поддержание устойчивости в социальном компоненте модели обеспечивается подчинением процессов управления целям социальной ответственности и формирования позитивного влияния мотивации персонала на элементы корпоративной культуры, мотивации персонала к эффективному труду, нацеленность на конечные результаты работы хозяйствующего субъекта.

Устойчивость экономического сектора развития опирается на качества человеческого капитала.

Стержнем человеческого капитала, социально и экономически эффективным является профессиональное образование. Данное качество формируется в результате экономических вложений (инвестиций) и непосредственного взаимодействия обучающихся и обучаемых. Применение этого качества создает доход работнику и приносит прибыль предприятию, где он работает. Для стабильности трудовых ресурсов важно оценить его эффективность.

Человеческий капитал, влияя на производительность труда, на уровень дохода и потребления, также влияет на экономический рост, определяя его характер и интенсивность. Одновременно с этим процесс потребления воздействует на человеческий капитал, совершенствуя его интеллектуальную компоненту или разрушая. Современный человек нуждается в развивающем потреблении.

Одно из важнейших качеств человеческого капитала – здоровье. Главными вызовами пока остаются меры по снижению уровня смертности, адекватные ответы на доступность качественной медицинской помощи, усиления профилактики заболеваний.

References

1. Гуриев, С. М. Новая парадигма экономики развития / С. М. Гуриев // Российская Экономическая школа. — 2011. — № 3 (30). — С. 51.
2. Сунцов, С. А. История понятия и концепции устойчивого развития / С. А. Сунцов. — Текст: непосредственный // Молодой ученый. — 2018. — № 41. — С. 227.
3. Алферова, Т. В. Становление концепции устойчивого развития / Т. В. Алферова // Вестник ПНИПУ. — 2021. — № 1. — С. 252-263.
4. Норт, Д. Понимание процесса экономических изменений / Д. Норт. — Москва: Издательский дом ГУ-ВШЭ, 2010. — 256 с.
5. Кадомцева, М. Е. Концепция устойчивого развития: эволюция теоретических подходов и современное видение / М. Е. Кадомцева // AlterEconomics. — 2023. — № 20(1). — С. 166-188.

6. Алферова, Т. В. Журнал экономической теории / Т. В. Алферова, Е. А. Третьякова // Журнал экономической теории. — 2012. — № 4. — С. 46-52.
7. Захарова, Р. Г. Модель чтения лекций в матричной форме как фактор улучшения качеств интеллектуального капитала / Р. Г. Захарова. // Матрица научного познания. — 2023. — № 6-1.
8. Salamat, M. R. Ethics of sustainable development: the moral imperative for the effective implementation of the 2030 Agenda for Sustainable Development / M. R. Salamat// Natural Resources Forum. — 2012. — № 40(1-2). — p. 3-5.
9. Указ Президента РФ от 07.05.2018 № 204 «национальных целях и стратегических задачах развития Российской Федерации на период до 2024 года» // Собрание законодательства РФ.
10. Постановление Правительства РФ от 08.02.2022 № 133 «Об утверждении Федеральной научно-технической программы в области экологического развития Российской Федерации и климатических изменений на 2021 - 2030 годы» // Собрание законодательства РФ.

EDUCATION AND PEDAGOGY

UDC 37

Danilova N.A. Examples of modern methods of teaching english in higher education

Примеры современных методик преподавания английского языка в высшем образовании

Danilova Natalya Alekseevna

Russian Academy of Music named after Gnessins
Senior Lecturer

Данилова Наталья Алексеевна
Российская Академия Музыки имени Гнесиных
старший преподаватель

Abstract. *In this article, the author examines the features of digitalization of modern higher education using the example of teaching English. The author provides a brief summary of the state of the digitalization process in higher education and examines some practical methods that are relevant in practice. In conclusion of the study, the author focuses on the further development of modern methods of teaching English in higher education. The article will be useful to students, teachers, practitioners, as well as a wide range of readers.*

Keywords: *educational process, higher education, teaching, English, foreign languages, teaching methods, higher school.*

Аннотация. *В настоящей статье автор рассматривает особенности цифровизации современного высшего образования на примере преподавания английского языка. Автор представляет краткую справку о состоянии процесса цифровизации в высшем образовании, рассматривает некоторые актуальные на практике методики. В заключении исследования автор акцентирует внимание на дальнейшем развитии современных методик преподавания английского языка в высшей школе. Статья будет полезна обучающимся, преподавателям, практикам, а также широкому кругу читателей.*

Ключевые слова: *образовательный процесс, высшее образование, преподавание, английский язык, иностранные языки, методики обучения, высшая школа.*

Рецензент: Крохмалева Елена Георгиевна - кандидат педагогических наук, доцент.
Заведующий кафедрой инженерии и образовательных дисциплин ГОУ ВО ЛНР
"Луганский государственный университет им. В. Даля".
Член-корреспондент Луганской академии технических наук

Цифровизация современного образовательного процесса коснулась в значительной степени всех уровней подготовки и всех дисциплин. Сегодня практически невозможно представить учебную дисциплину, при обучении которой не применялись бы искусственный интеллект, современные методики или ИКТ. В т.ч. это касается и преподавания иностранных языков, которому использование инновационных методик серьезно способствует. Особенно это касается по-прежнему остающегося наиболее

актуальным сегодня английского языка и того английского языка, в частности, который называется международным [3].

Итак, в преподавании английского языка в вузах современные методики встречаются довольно часто и характеризуются своей широкой распространенностью, поскольку особенности учебной дисциплины, те компетентностные требования, которые предъявляются к изучившим ее лицам, отличаются своей разнонаправленностью. Поэтому перед преподавателями английского языка открываются практически необъятные возможности практического применения современных методик в своей работе.

Это несет значительные преимущества и непосредственно для результата образовательного процесса, делает его более гибким, практикоориентированным, динамичным. Кроме того, позволяет оставаться актуальным, поскольку сегодня направление изучения иностранных языков развивается постоянно, обновляется, а потому регулярно возникают все новые требования и к самой дисциплине, и к преподавателям, и к тем, кто ее изучает [3]. Поэтому современные методики позволяют быть преподаванию английского языка максимально актуальным, инновационным и соответствующим имеющимся требованиям.

Обратимся более подробно к применяемым в высшей школе методикам обучения.

Одна из наиболее актуальных классификаций, к которой обращаются многие авторы различных научных исследований, – это распределение методов по принципу определения типа воздействия преподавателя и обучающегося непосредственно в процессе реализации образовательной деятельности.

Первая группа способов в рамках данной классификации – по типу взаимодействия «педагог-наставник». Наставничество – это актуальное сегодня направление, достаточно новое для практики российской системы образования, однако широко распространенное и включенное в задачи государственной политики РФ в этой области. Здесь в качестве примера современной методики можно привести, в частности, так распространенную сегодня проектную деятельность, которая подразумевает высокую долю самостоятельности обучающегося, реализуемый с поддержкой наставника процесс разработки проекта [1]. В изучении английского языка в высшей школе проектная деятельность применяется не только для обучения говорению, аудированию, увеличению лексического запаса, но также, например, для более глубокого погружения в историю и культуру англоязычных стран.

Вторая группа включает так называемый дискуссионный способ, в рамках которого происходит активная дискуссия обучающегося с преподавателем, и через

совместную работу участники дискуссии приходят к решению каких-либо общих вопросов. В данном случае из современных методик активно используются разного рода информационные технологии, обычно сопровождающие дискуссионный процесс и повышающие его эффективность. В частности, речь идет о применении мультимедийных возможностей – подготовить и показать презентацию, видеоролик, наглядным образом отобразить какую-либо текстовую информацию. Широко применяются и возможности искусственного интеллекта – например, для формирования еще одного, стороннего, мнения по спорному вопросу, хотя ИИ в российской системе высшего образования появился сравнительно недавно [1; 4].

Третья группа – это самостоятельное изучение обучающимся материала без участия педагога, но под его контролем. Такое взаимодействие предоставляет наиболее широкие возможности для использования современных методик, а также выступает наиболее персонифицированным, поскольку в рамках самостоятельного образовательного процесса обучающийся максимально индивидуально подбирает удобные и эффективные для его обучения методики. Например, для визуалов удобнее читать и переписывать материал из учебников, для аудиалов – прослушивать занятия и т.д. Нельзя сказать, что это гарантирует стопроцентный позитивный эффект от обучения, поскольку правильно подобранная методика – не единственный фактор, который необходимо учитывать в образовательном процессе, однако это одна из важных составляющих.

Выделяется еще одна группа взаимодействия преподавателя и обучающегося – это способ практического освоения языка, который направлен на максимально возможное приобретение совокупности необходимых практических навыков и умений, т.е., конкретных инструментов, языковых средств, в т.ч. через осуществление взаимодействия с преподавателем и другими обучающимися. К практическим методикам можно отнести, например, распространенные сегодня дискуссионные клубы, которые при качественной организации процесса способны создать полноценную модель минимального зарубежного государства. Такие модели включают активное говорение, неформальные дискуссии и общение с носителем языка или без него, поэтому способны одновременно и создать необходимые условия для полноценного освоения необходимых практических навыков, и при этом сформировать максимально комфортную обстановку для такого обучения [1; 4].

Из наиболее актуальных проблем применения современных методик сегодня остается приверженность российских преподавателей иностранных языков, особенно – среди педагогов старшего поколения к классическим методикам обучения. В частности, среди таковых выделяются:

- прямой метод;
- грамматико-переводной метод;
- аудиовизуальный и аудиолингвальный метод;
- коммуникативный метод [5].

Нельзя говорить о том, что такие методики неэффективны или не несут в себе достаточного результата, однако в настоящее время очевидным выступает тот факт, что существуют другие практические инструменты, которые позволяют достигнуть желаемого эффекта более быстро и качественно. Это не свидетельствует о необходимости полностью отказаться от применения классических методик, скорее, показывает важность удачного сочетания традиционных инструментов с актуальными современными методиками.

Таким образом, актуальность и практическая значимость современных методик преподавания английского языка в вузах является неоспоримой, однако в реальности все же пока применение подобных методик далеко от идеала [5]. Требуется продолжать активную работу по внедрению современных методик в образовательный процесс, их актуализации и, соответственно, повышению квалификации преподавателей иностранных языков. Тем не менее, также бесспорным является тезис о том, что в дальнейшем применение современных методик только будет больше распространяться и развиваться, и во многом этому способствует динамичное развитие ИКТ, искусственного интеллекта и т.д.

Иными словами, в заключении исследования можно сказать о том, что практическая часть использования современных методик обучения английскому языку в вузах сегодня остается актуальной темой для дальнейшего совершенствования, особенно в контексте работы с преподавателями. В конечном итоге, обучение будущих специалистов различных специальностей английскому языку – это довольно приоритетная область профессионального высшего образования, поскольку такая дополнительная компетенция является крайне важной и актуальной в современном мире. В связи с этим необходимо уделять значительную долю внимания исследованию специфики и сущности организации образовательного процесса в данном направлении, а также ставить все новые проблемы применения тех или иных методов в процессе обучения английскому языку будущих специалистов.

References

1. Ефтина, Ю.В. Современные методы и технологии обучения иностранному (английскому) языку в вузе // Научный потенциал. – 2021. – № 3 (34). – С. 71-73.
2. Кушаков, Ю.Х. Новые методы обучения английскому языку в неязыковом вузе // Вестник науки и образования. – 2021. – № 14. – С. 428-431. Доступ по подписке.
3. Лабашева, Н.А., Дёмин, А.А. Информационно-коммуникационные технологии обучения английскому языку [Электронный ресурс] – Режим доступа: – URL: <https://kubstu.ru/data/celist/CEM2149.pdf#page=412>
4. Максудов, У.О. Современные методы и приемы обучения иностранному языку студентов неязыковых вузов // Вестник Кемеровского государственного университета культуры и искусств. – 2019. – № 14. – С. 311-315.
5. Шарипова, Ф.Н. Современные методы обучения иностранным языкам в нефилологических вузах // Глобус: психология и педагогика. – 2021. – № 13. – С. 111-115.

UDC 37

Krugliakova T.A., Qi J. Techniques for applying polysemousness in language games

Приёмы применения многозначности в языковых играх

Krugliakova Tatyana Aleksandrovna,

Associate Professor, St. Petersburg State University

Qi Jishu,

master's student, St. Petersburg State University

Круглякова Татьяна Александровна,

доцент, Санкт-Петербургский государственный университет

Ци Цишу,

магистрант, Санкт-Петербургский государственный университет

Abstract. *Language games are a special type of speech phenomena. Due to the peculiarities of Russian national psychology language games play an important role in the Russian language. The techniques of creating a language game are diverse. But often language games built on lexical means are used. The main lexical technique for creating language games is polysemousness. The object of the study is language games in children's poetry. The subject of the study is the reception of multiple meanings in language games. The purpose of the article is to analyze the methods of using polysemous words in Russian children's poetry. Research methods: descriptive method, content analysis, system analysis of linguistic units.*

Keywords: *language games, language game techniques, multiple meanings, children's poetry.*

Аннотация. *Языковые игры - это особый вид речевых явлений. В силу особенностей русской национальной психологии языковые игры играют важную роль в русском языке. Приёмы создания языковой игры разнообразны. Но часто используются языковые игры, построенные на лексических средствах. Основным лексическим приемом для создания языковых игр является многозначность. Объектом исследования являются языковые игры в детской поэзии. Предмет исследования - прием многозначности в языковой игре. Цель статьи - анализ приемов использования многозначных слов в русской детской поэзии. Методы исследования: описательный метод, контент-анализ, системный анализ языковых единиц.*

Ключевые слова: *языковые игры, приемы языковой игры, многозначность, детская поэзия.*

Рецензент: Крохмалева Елена Георгиевна - кандидат педагогических наук, доцент.

Заведующий кафедрой инженерии и образовательных дисциплин ГОУ ВО ЛНР

"Луганский государственный университет им. В. Даля".

Член-корреспондент Луганской академии технических наук

Языковая игра – это разнообразные виды шутивого сознательного нарушения языковых и речевых норм. Она выражает стремление говорящего раскрыть свои собственные способности в реализации языковой компетенции. В современной русистике сложилась устойчивая традиция в понимании языковой игры. Термин «языковая игра» стал одним из наиболее популярных терминов в русском языкознании после публикации работы Е.А. Земской, М.В. Китайгородской и Н.Н. Розановой «Русская разговорная речь: Фонетика. Морфология. Лексика», в которой выделяется раздел «Языковая игра» (Земская, Китайгородская, Розанова, 1983: 172). Начиная с XX

века, такие русские лингвисты, как В.З. Санников, Т.А. Гридина, Е.А. Земская, Б.Ю. Норман и др. в различной степени анализировали языковые игры.

Е.А. Земская подчеркивает поэтическую функцию языка в понятии «языковая игра». Она считает языковые игры типом явления, в котором говорящие «играют с формой речи». Игровая функция языка – одна из сторон его поэтической функции, когда процесс коммуникации зависит не только от намеренного или ненамеренного практического коммуникативного задания, но и обусловлен целью коммуникатора спровоцировать эстетическое переживание, которое возникает между двумя сторонами и обычно выражается как юмористический эффект: таким образом, незатейливая шутка, удачная острота, каламбур и различные тропы, включая сравнение, метафору и перифразу, являются средствами вызывания языковой игры (Земская, 1983: 170–214).

В.З. Санников утверждает, что определение, данное Е.А. Земской и исходящее из эстетической функции языка, слишком широко: «Все литературные произведения подпадают под эту схему как лингвистические игры» (Санников, 2002: 15). Точка зрения Санникова получила широкое распространение: «Языковая игра – это некоторая языковая неправильность (или необычность) и, что очень важно, неправильность, сознаваемая говорящим (пишущим) и намеренно допускаемая. При этом слушающий (читающий) также должен понимать, что это «нарочно так сказано», иначе он ценит соответствующее выражение просто как неправильность или неточность. Только намеренная неправильность вызовет не досаду и недоумение, а желание поддержать игру и попытаться вскрыть глубинное намерение автора, эту игру предложившего» (Санников, 2002: 23).

Другую точку зрения на проблему представляет Т.А. Гридина, которая исследовала проявления языковой игры не в художественных текстах, а в повседневной речевой деятельности говорящих. Т.А. Гридина считает, что при осознанном нарушении языкового канона мы имеем дело с ЯИ как собой формой лингвокреативной деятельности, отражающей стремление (интенцию) говорящих к обнаружению собственной компетенции в реализации языковых возможностей (Гридина, 1996: 26). В проявлениях языковой игры Гридина также подчеркивает намеренное отступление от языковой нормы.

Одно из самых всеобъемлющих определений предлагает Б.Ю. Норман, который считает, что весь народ и все человечество являются соавтором большой языковой игры. Он дает такое определение: «Языковая игра (в максимально широком понимании термина) – это нетрадиционное, неканоническое использование языка, это творчество

в языке, ориентация на скрытые эстетические возможности языкового знака» (Норман, 2006: 168).

На сегодняшний день в русской лингвистике подходы к языковой игре разнообразны, но в основном исследования можно разделить на два направления: часть ученых связывает языковую игру с сознательным нарушением нормы, вторые видят в языковой игре отклонение от определенных правил, но в пределах нормы. В обоих направлениях подчеркивается деструкция речевой нормы и творческий характер языковой игры.

Обыгрывание лексического значения слов, безусловно, является наиболее продуктивным из всех способов создания ЯИ. В результате большое количество исследователей уделили значительное внимание лексическим механизмам создания языковых шуток на базе обыгрывания различных компонентов значения слов (В.З. Санников, Т.А. Гридина, Е.А. Земская, Б.Ю. Норман, Г.И. Богин и др.). В данном исследовании мы сосредоточимся на основном лексическом приеме, который создает языковые игры, это многозначность.

Под многозначностью понимается «способность слова иметь одновременно несколько значений (семем), т.е. обозначать различные классы предметов, явлений, действий, процессов, признаков и отношений» (Новиков, 1982: 189). Большинство слов в русском языке имеет не одно, а несколько значений. Чем более значение удаляется от прямого, тем менее оно вероятно, более неожиданно, что способствует созданию непредвиденной концовки ЯИ. Итак, многозначность является распространенным лексико-семантическим средством создания ЯИ.

Теперь мы покажем несколько примеров. В.З. Санников приводит следующие примеры, в которых обыгрывается многозначность слов:

Маня (подняв брошенные книги, идет за Карауловым). От этих книг мы никогда не откажемся (Санников, 2002: 238)!

Ольга Павловна (с книгой). Тургеневу, Ивану Сергеевичу, весь корешок ободрал (В. Шкваркин, Чужой ребенок)(Санников, 2002:238). Читал, выписывал, справлялся,
И в книгах рылся и в грядках.

(И. Крылов, Огородник и философ) (Крылов, 1984: 735)

Дворянка Лукерья: - Природа недаром дала нам тонкие чувства и тонкий ум.

Горничная Даша: - Где тонко, тут и рвется!

(И. Крылов, Урок дочкам) (Крылов, 1984: 735)

В первом примере слово «рыться» имеет два значения. «Рыться в грядках - это человек руками раскапывает в земле. «Рыться в книгах» означает, что человек перебирает какие-либо предметы, изучает какие-либо книги. Когда слово используется

в одном контексте в двух значениях, причём оба значения одного и того же слова имеют равные права на существование, появляется комический результат, в создании которого Крылов является мастером. Слово «тонкий» тоже имеет не одно значение. Прилагательное «тонкий» не только имеет отношение с толщиной, но и означает изысканный, не грубый, не простой. Таким образом, баснописец показывает нам якобы не тонкую горничную Дашу, что вызывает иронический эффект.

Материалом для анализа в данном исследовании в основном являются русские детские игровые стихи. В XX веке в детской литературе важным объединяющим началом оказывается игровое. Писатели активно идут на эксперимент, который ярче и эффективнее проявляется в игровой форме. Вместе с тем в это время начинается и активное изучение этого феномена. Новое направление в детской литературе, которое называется игровой поэзией, было создано в 20-30-е годы прошлого века, который педагоги и писатели называют «веком ребенка». Игровая поэзия пронизана эксцентричностью, созданная в ней абсурдная картина мира не только с восторгом воспринимается ребенком, но и способствует его интеллектуальному развитию, побуждает фантазию и творчество.

В детской игровой поэзии нередко создаются контексты, в которых слово одновременно выступает в нескольких значениях.

Грибной дождь
Галина Дядина
Вышел ежик на полянку:
С неба сыплются сморчки,
Мухоморы и поганки,
Валуи, боровички.

Сыроежки и опята
Еж принес к себе домой:
«Открывайте дверь, ежата!
Вот вам дождичек грибной!»

В тексте Г. Дядиной прилагательное грибной выступает в значении 1) фразеологически связанное значение, о дожде — идущий при свете солнца, 'способствующий появлению предметов, названных производящим словом'; 2) сделанный из грибов, имеющий отношение к грибам – грибной суп, грибное место (Толковый словарь русского языка, 2015: 87).

Мы выбрали для нашего анализа тексты, содержащие многозначные глаголы, которые употребляются в отношении атмосферных осадков. Эти глаголы формируют

важную часть большого семантического поля «неживая природа». Анализируя использование этих многозначных слов в детской поэзии, мы можем обнаружить особенности семантической структуры многозначного слова в русском языке на фоне китайского языка. Анализируя использование многозначных слов в детской поэзии, мы можем обнаружить многозначность как прием языковой игры в русской детской поэзии.

Мы сосредоточимся на анализе глаголов, связанных с атмосферными осадками, а именно идти и лечь.

В «Словаре современного русского литературного языка» даны следующие значения. Глагол идти: 1. менять место в пространстве, перемещаться в том или ином направлении. а) О человеке и животном. Передвигаться, ступая ногами, шагая. б) О средствах передвижения. в) О тучах, облаках. Нестись, плыть. г) О реке, волнах. Течь, двигаться. д) О льдинах во время ледохода, о плывущих по воде предметах. е) О небесных светилах. Двигаться. ж) О ветре, пыли, тумане и т. п. 2. Двигаться. з) О дожде, снеге: падать, выпадать (БАС, 1965: 243).

В Словаре современного русского литературного языка глаголы лечь (сов.) и ложиться (несов.) означают 1. принять горизонтальное положение (о людях и некоторых животных). 2. распространиться по поверхности, покрыть собой что-л. Это значение относится к атмосферным осадкам. И другие значения: прекращение труда или работы; предметы, лежащие плашмя или вверх ногами на земле (БАС, 1965: 291). Оба глагола являются многозначными, но образность в них стерта. Их значение в детской поэзии совпадает со словарным значением атмосферных осадков.

Проанализируем следующие детские стихи, построенные на оживлении внутренней формы глаголов идти, ложиться.

В стихотворении Ренаты Мухи происходит оживление переносного значения глагола идти (о дожде).

Рената Муха «Послушный дождик»
Дождик тянется за Тучкой,
Шепчет Тучке на ходу:
«Мама, скучно,
Мама, скучно! Мама! Можно я пойду?»

В этом стихотворении дождик спрашивает у тучки: "Можно я пойду? Это означает, что дождик обращается к тучке за разрешением и хочет уйти гулять. С одной стороны, глагол употребляется в привычном контексте: в небе скоро пойдет дождь. Но, с другой стороны, глагол идти одновременно используется и в своем прямом значении: маленький ребенок спрашивает у мамы, можно ли ему пойти играть. Так поступает

послушный маленький ребенок, он спрашивает разрешения у мамы, прежде чем пойти играть и не пойдет играть без ее согласия.

Таким образом, тучка - представляется как мама дождика, и на приеме оживления внутренней формы слова построена языковая игра.

В стихотворении Тима Собакина «Усталый снег» языковая игра строится вокруг обыгрывания внутренней формы слова не только глагола идти, но также глагола лечь.

Тим Собакин «Усталый снег»

Светлой ночью шёл, шёл снег.

Долгой ночью шёл, шёл снег.

А наутро снег вдруг Лёг

на обочины дорог.

Лёг на поезд и вокзал, на корабль и причал.

Потому что шёл всю ночь.

Потому что снег - устал.

В этом стихотворении поэт делит стихотворную строку на самостоятельные части, записывая первые два предложения не в одну строку, а в четыре. Такой способ деления стихотворной строки замедляет ее прочтение, добавляет паузы. Создается ощущение медленного движения, усталости. В первых двух предложениях с этой же целью использован лексический повтор (шел, шел), синтаксический параллелизм (Светлой ночью шел, шел снег, Долгой ночью шел, шел снег). Третье предложение разбито на две строки, последнее записано в одной строке: медленно движение прекращается.

Внимание читателя оказывается привлечено к самому движению: идти, лечь.

Все указывает на то, что снег старый, усталый и идет медленно. В данном стихотворении создается антропоморфический перенос. Происходит оживление внутренней формы глаголов идти, лечь. Снег не только идет, но и устает, как человек, и потом должен лечь. Глагол “лежать” значит то, что располагаться на чём-н. горизонтально, покрыть собою. Здесь речь идет о снеге. Снег лежит на земле. Глагол лечь и идти одновременно выступают в двух значениях. И начинают работать связи между глаголом идти и глаголом лечь.

В итоге прием многозначности придает тексту комический характер и демонстрирует важную роль языковой игры в детской поэзии. Анализируя глаголы, обозначающие осадки в этих детских стихотворениях, мы приходим к выводу, что языковая игра может быть построена на приеме многозначности. Использование приемов многозначности в детской поэзии может усилить комический эффект, тем

самым повышая интерес студентов к чтению и формируя способности к восприятию семантики текста.

References

1. Гридина Т.А. Языковая игра: стереотип и творчество / Т.А. Гридина; Урал. гос. пед. ун-т. – Екатеринбург: Урал. ГПИ, 1996. – 215 с.
2. Санников В.З. Русский язык в зеркале языковой игры / В.З. Санников. – 2 изд., испр. и доп. – М.: Языки славянской культуры, 2002. – 547 с.
3. Земская Е.А., Китайгородская М.В., Розанова Н.И. Языковая игра // Русская разговорная речь: Фонетика. Морфология. Лексика. Жест. – М.: Наука, 1983. – 485 с.
4. Норман Б.Ю. Игра на гранях языка / Б.Ю. Норман. - М.: Флинта: Наука, 2006. - 344 с.
5. Гридина Т.А. Языковая игра: стереотип и творчество. Екатеринбург: Изд-во Уральского гос. педагог. ун-та, 1996, С. 26.
6. Санников В.З. Русский язык в зеркале языковой игры. - 2-е изд., испр. и доп. - М.: Языки славянской культуры», 2002. 552 с. - (Язык. Семиотика. Культура).
7. Крылов С.А. Детерминация имени в русском языке: Теоретические проблемы // Семиотика и информатика. Вып. 23. – М., 1984. – 735 с.
8. Новиков Л.А. Семантика русского языка: Учеб. пособие. – М.: Высш. школа, 1982, – 272 с.
9. Большой академический словарь русского языка / Рос. акад. наук, Ин-т лингвист. исслед.; [ред.: Л.И. Балахонова]. - М.: Наука; Санкт-Петербург: Наука, 1965. – 2004 с.
10. Ожегов С.И. Толковый словарь русского языка: 100000 слов, терминов и выражений: [новое издание] / Сергей Иванович Ожегов; под общ. ред. Л.И. Скворцова. – 28-е изд., перераб. – М.: Мир и образование, 2015. – 1375 с.

UDC 371

Lashina E.N. Principles of Waldorf pedagogy

Lashina Ekaterina N.,

Senior Lecturer of the Department of Foreign Languages,
St. Petersburg State University of Industrial Technology and Design.
Higher School of Technology and Energy

***Abstract.** The article discusses one of the alternative education systems – Waldorf pedagogy. In this pedagogical system, an individual approach to each child is tried to find, and the emotional state of students is more important than academic achievements.*

***Keywords:** Waldorf pedagogy, alternative education system, individual approach, non-assessment approach, development, personality, freedom.*

Рецензент: Крохмалева Елена Георгиевна - кандидат педагогических наук, доцент.
Заведующий кафедрой инженерии и образовательных дисциплин ГОУ ВО ЛНР
"Луганский государственный университет им. В. Даля".
Член-корреспондент Луганской академии технических наук

Waldorf pedagogy is an education system based on the principles of working with children laid down by the German teacher Rudolf Steiner. The issue of school and preschool education has worried parents at all times, because any person wants his child to receive the best. The traditional educational system often does not treat the personality of each child with due attention, but uses an average approach that does not take into account individual characteristics. The development of digital technologies, increasing living standards and comfort not only did not solve the problems faced by parents all over the world, but also aggravated them. A huge amount of information coming from different sources leads to nervousness and self-doubt in children, so the issue of raising a harmonious personality is still particularly acute. Waldorf pedagogy prioritizes a non-assessment approach and freedom in the development of creative abilities therefore it is considered one of the most successful approaches that produce positive results [1].

The basic principles of Waldorf pedagogy were formed by Rudolf Steiner at the beginning of the last century. From an early age, Steiner was interested in the works of the greatest philosophers (which allowed him to become an editor and commentator on Goethe's natural science works by the age of 20). Thanks to the practical implementation of Steiner's understanding that for successful upbringing and education it is necessary to bring the spiritual and mental into the correct connection with the physical, therapeutic pedagogy arose.

The key word in Waldorf pedagogy is freedom. However, freedom does not refer only to the free will of the teacher or the child, nor does it simply consist in the absence of obstacles. Freedom implies the right of each and every person to develop and improve into whoever they want to be. It also implies the right of every child to develop and realize the ideal which is given to them only by life and which the country or society sets for them as an objective.

Waldorf pedagogy considers a person as a combination of three components: body (musculoskeletal system, metabolism, active-volitional sphere), soul (heart, respiratory system, sphere of emotions) and spirit (brain and nervous system, intellectual sphere). A child, before reaching maturity, goes through various stages of development of consciousness.

According to the principles of Waldorf pedagogy, children need to create conditions for the recognition and development of their abilities, for the preparation of all components of a person (body, will, feelings, mind) in unusual circumstances, atypical situations [2].

In 1919, the first school for children was opened, which implemented the fundamental principles developed by Steiner.

The reason for organizing the new school was the dissatisfaction of the employees of the Waldorf Astoria tobacco factory, who felt that their children were not receiving a quality education. The educational system in Germany at that time involved only memorizing the materials included in the program. At the same time, practically no attention was paid to the child's creative abilities, individual interests and inclinations. The concept of the new school was based on the doctrine that it is necessary to develop not only intellectual abilities, but also spiritual qualities. Initially, only children of tobacco factory workers studied at the school, but later students from different segments of the population began to join them [3].

The new methodology turned out to be so successful that a huge number of similar educational institutions were opened in Europe. With the Nazis coming to power, most Waldorf schools were liquidated; their restoration began only after the end of World War II. Today, the Waldorf pedagogy system is very popular all over the world. In almost every major city you can find a school operating on the principle of Waldorf pedagogy.

Waldorf pedagogy, created by Rudolf Steiner, consists of several basic principles. According to them, when raising a child, one must pay great attention to the spiritual component, since it is this that determines the traits of each individual and allows the child to become a harmonious, successful person in the future. Waldorf schools adhere to the following methodology:

- respect for each child and acceptance of him as an individual. The teacher is obliged to make every effort to reveal the creative potential of each student, not to interfere with the development of specific skills and not to suppress the child's will;

- non-assessment approach. The school does not have an assessment system as such, so that children can compare their current successes with past ones, and not with the achievements of others. Thus, the child does not devalue himself and his abilities, does not become nervous about the inability to achieve certain results;
- Comfort and a calm environment are at the forefront. It is believed that only in such conditions can children concentrate on what interests them;
- careful attention to the selection of teachers. Mentors play a key role in the education system, as they are the main authority for children. Therefore, the teacher must set an example to follow by his own behavior, constantly engage in self-education and development of personal qualities;
- focusing on the development of creative skills and ability to work, rather than intelligence. Children attending such a school become familiar with letters quite late - after 7 years. Until this age, classes take place in a playful way, where children explore the world around them and learn to interact with it. Traditional school subjects are taught when the child's psyche is already relatively formed and ready to receive this knowledge.

Many years of pedagogical practice have shown that the Waldorf system promotes the development of precisely those skills in a child that manifest themselves most clearly. Teachers do not work on students memorizing information included in the program, but on developing interest and awareness, identifying individual abilities and creative inclinations. Much attention is paid to work activities that are interesting for each individual child.

The Waldorf system does not accept the early development of the child. It is believed that it is necessary to give each child the opportunity to develop at a pace that is comfortable for him, without forcing or applying pressure. Until the age of 7, children are not ready to accept the study of literacy and writing, since the skill of assimilating such information has not yet been formed. Instead, kids make crafts with their own hands, study wildlife, draw, and play music. At this age, the emphasis is on abstract thinking and personality development.

Even after starting to study traditional school subjects, the Waldorf method is still very different from the generally accepted one. One of the main features is the absence of an assessment system. Students are allowed to choose a pace of study that is comfortable for themselves, and focus on disciplines that interest them. The main thing at this age is the child himself: his current state is compared with the previous one, and in accordance with this, the positive or negative changes occurring in him are assessed [4].

At school, textbooks are not used until high school; children keep all their notes in workbooks and study from them. Teachers have a responsibility to stimulate the child's interest, allow him to express his own opinions and help build self-confidence. In addition,

children are taught humanity, responsiveness, compassion and the ability to find a common language with peers.

The Waldorf method has a number of advantages compared to the traditional general education system:

- maximum attention to the personality of each student and individual selection of the curriculum in accordance with inclinations and abilities;
- support in all creative endeavors and stimulation of imagination;
- friendly and comfortable atmosphere in the team. The teacher acts as a leader and role model, there is no rivalry between students, there are no favorites or outcasts in such a team, which helps strengthen friendly ties between children;
- isolation from the negative influence of the media and the complete absence of modern gadgets that distract attention;
- absence of an assessment system, which can cause stress and an inferiority complex in the child.

Scientists and researchers highlight the main innovations carried out by Steiner in his school, and formulate the following characteristic features:

- age orientation of the curriculum and teaching methods, since Waldorf pedagogy is a pedagogy of development; the content of education is focused on the needs of each age level and serves the spiritual and physical development of the student [5];
- the principle of a classroom teacher who “leads” his class from the first to the eighth year of education. The classroom teacher responsibly, in collaboration with colleagues and parents, including on educational issues, builds the entire educational process and has a significant degree of pedagogical freedom. For a primary and secondary school student, the personality of the teacher is more important than the subject;
- daily teacher councils with the aim of constantly updating the pedagogical and subject content of classes while simultaneously deepening human knowledge, which is generally aimed at further professional, intellectual and personal development of the teacher. Such advice involves discussing both issues of methodology and didactics, as well as the individual characteristics of individual students and entire classes and the specifics of their learning;
- teaching subjects in “epochs”, when for 3-4 weeks one subject is studied in a double lesson, which leads to concentration of educational material, and also gives the teacher the opportunity to organically, consistently teach the material during the “epoch”; teaching two foreign languages from the first grade using a special methodology;
- revival of the tradition of the teacher’s oral history, the material for which is the cultural and historical traditions of mankind. These are, first of all, fairy tales, legends about saints, fables, biblical stories, mythology of the peoples of the world, scenes from various historical

periods and more. A portion of lesson time is allocated to storytelling and retelling each day. Theatrical production of these stories is integrated into the educational process;

- special emphasis on the artistic and aesthetic element in teaching, as well as on needlework and crafts. The curriculum includes painting, plastic arts, music, eurythmy, needlework (including for boys), crafts – wood and metal work (for girls too), gardening. Thus, through diverse practical activities, the student’s volitional culture develops;

- co-education of boys and girls, as well as the absence of separation on socio-material grounds;

- abolition of digital assessment and repetition of years, which is why school ceases to be a place for distributing social opportunities and “sorting” students into good and bad, successful and unsuccessful: everyone can freely, without obstacles, develop in accordance with their individual characteristics;

- the health-therapeutic aspect of pedagogy (the introduction of a “hygienic organization of teaching”, orientation to the rhythm of the day, week, year) and the associated integration of the doctor into school life, in which he participates, among other things, as a teacher;

- collegial management of the school by students and teachers [6].

Scientists who have conducted research on the results of learning in the Waldorf system confirm a higher level of awareness of behavioral norms in children, the ability to overcome obstacles and make spiritual and moral choices in difficult life circumstances, and a high level of moral thinking in relation to graduates of traditional schools. Independent, holistically developed and socially adapted graduates in practice confirm the practicality and vitality of the ideas of Waldorf education.

References

1. The essence of the Waldorf teaching method: [Electronic resource]. – Access mode: <https://gb.ru/blog/valdorfskaya-shkola/>

2. Damowska, L. Waldorf pedagogy and children in need of special education / L. Damowska. – Modern preschool education. – 2013. – [Electronic resource]. – Access mode: <https://cyberleninka.ru/article/n/valdorfskaya-pedagogika-i-deti-nuzhdayushiesya-v-korreksionnom-obuchenii/viewer>

3. Waldorf teaching method: [Electronic resource]. – Access mode: <https://kidsmi.ru/valdorfskaya-sistema-obucheniya-i-vospitaniya/>

4. Features of the Waldorf school: [Electronic resource]. – Access mode: <https://www.putzerna.ru/pedagogika/osobennosti-valdorfskoy-shkoly/>

5. Morkovin, A. M. Features of pedagogical activity in modern Waldorf schools / A. M. Morkovin. – Siberian Pedagogical Journal. – 2008. – P. 344-350. – [Electronic resource]. – Access mode: <https://cyberleninka.ru/article/n/osobennosti-pedagogicheskoy-deyatelnosti-v-sovremennyh-valdorfskih-shkolah/viewer>

6. Kalashnikov, I. A. Waldorf school: towards understanding pedagogical ideas and experience / I. A. Kalashnikov. – Electronic scientific publication Almanac Space and Time. – 2018. – T. 16. – Issue. 1-2. – [Electronic resource]. – Access mode: <https://cyberleninka.ru/article/n/valdorfskaya-shkola-k-osmysleniyu-pedagogicheskikh-idey-i-opyta/viewer>

UDC 371

Lashina E.N. Waldorf methodology: advantages and disadvantages

Lashina Ekaterina N.,

Senior Lecturer of the Department of Foreign Languages,
St. Petersburg State University of Industrial Technology and Design.
Higher School of Technology and Energy

***Abstract.** The article discusses the Waldorf methodology used in an alternative education system. The Waldorf methodology is the best way to develop a child's individuality. Opponents of the methodology criticize the principles of anthroposophy used in such education.*

***Keywords:** Waldorf methodology, education system, advantages, disadvantages, development, personality, anthroposophy.*

Рецензент: Крохмалева Елена Георгиевна - кандидат педагогических наук, доцент.
Заведующий кафедрой инженерии и образовательных дисциплин ГОУ ВО ЛНР
"Луганский государственный университет им. В. Даля".
Член-корреспондент Луганской академии технических наук

The Waldorf methodology is one of the most famous alternative pedagogical systems. The first Waldorf school was opened in 1919 thanks to Emil Molt, the owner of a tobacco factory, and Rudolf Steiner, who, in fact, should be given credit for developing this system. A few years later, when the technique proved itself and received well-deserved recognition among both parents and scientists [1].

Before choosing one or another educational system, it is necessary to familiarize yourself with it from different sides and study both the advantages of the pedagogical system and its disadvantages.

Observation of the organization of the educational process in a Waldorf school allows us to characterize the following positive features of this methodology.

The Waldorf school unites teachers and parents for whom the main value is the harmonious, holistic development of the child. The focus here is on the natural abilities of each student, strengthening his belief in his own strength. Education in such a school covers the whole person – his physical health, the development of feelings and spirituality. The main efforts are aimed at developing thinking, feeling and will.

Waldorf schools use an interdisciplinary approach to the study of subjects from first grade to graduation, taking into account the age characteristics of children. This helps students master different areas of knowledge and independently establish complex connections between phenomena.

Science teaching in Waldorf schools is based on personal lived experience. The starting point is experiment and observation: sounds, prismatic colors – in physics, combustion – in chemistry, observation of plants and animals – in biology, sensation of one's own body – in physiology and anatomy.

The curriculum carefully maintains a balance between obtaining practical skills in gardening, agriculture, craft workshops and various types of arts: music, rhythm, theater, painting.

Each of us is endowed by nature with such qualities as trust, empathy, and the ability to distinguish between good and evil. Waldorf schools, through collaboration with parents, consciously cultivate these values. The learning process is aimed at ensuring that the child gets to know and love this world and all its inhabitants, and receive a holistic view of life in all its diversity.

By inviting the child to explore the world, feeling his involvement in what is happening, the Waldorf school raises an internally free person, capable of responsible, conscious choice, self-determination and self-realization, a friendly and open attitude towards the world.

The presence of a specially trained classroom teacher is the main and necessary condition of a Waldorf school. The class teacher here is one of the main figures, a teacher who, first of all, takes into account the individuality of the student. He teaches all the main subjects from first to seventh grade: Russian language, mathematics, the environment, handicrafts, outdoor games, painting. To this, as a rule, history and a number of natural science subjects are added in grades 5-6. A modern Waldorf school teacher is comprehensively developed – he has knowledge of all the basic subjects of general education and the artistic and aesthetic cycle, as well as the skills of a variety of practical crafts.

This practice has been a long-standing tradition of Waldorf schools. It is also due to the fact that at this age, the main thing for children is the personal qualities of the teacher, which influence emotional development and motivation to study, and not just his level of special knowledge in a specific subject. On the one hand, the level and quality of the student's basic knowledge depends on the classroom teacher, and on the other, his social, moral, and universal qualities.

Traditional teacher training provides theoretical knowledge of psychology, pedagogy, and methods of teaching subjects, but there is a special program for teaching and training a Waldorf school classroom teacher. It assumes that a person already has a basic higher education and requires the main thing from him – deep penetration into the method, talent, creativity, responsibility for the fate of the child, understanding of a growing person, the ability to cooperate with him, the ability to interact correctly with parents.

Having been close to his students for many years, the classroom teacher knows perfectly well the peculiarities of perception of each of them, and has the opportunity to observe his class in different settings and in different areas of activity. All this gives an important effect of connecting the child, the teacher and the subject being studied.

A peculiarity of the organization of the educational process of Waldorf schools is the teaching in educational eras (immersion cycles), each of which lasts from one to four weeks. A number of general education subjects: history, biology, geography, mathematics, Russian language and literature are studied in a concentrated manner in the form of certain cycles. This is learning through immersion in the material instead of simply demonstrating knowledge. Over the course of a year, eras replace each other, for example, mathematics is followed by Russian, then mathematics again, etc.

This frequency of studying subjects helps to deepen the understanding of the topics studied in the eras and gives the child more solid knowledge. Teaching over time allows the student to immerse himself in the subject and makes the knowledge gained felt and meaningful.

At the same time, material that requires constant exercise – spelling in Russian, counting skills and solving examples in mathematics, foreign languages (English and German in Waldorf schools begin in the first grade), arts and crafts subjects, physical education and eurythmy – are taught in weekly lessons throughout the year [2].

But today, there are many opponents of the Waldorf methodology. Like any alternative pedagogical system, it is very different from traditional teaching. In a Waldorf school, there are a number of points that you should pay special attention to when choosing an education system for your child.

One of the aspects is that teacher training for a Waldorf school is very specific. The methodology of cognition characteristic of the characterized school is strikingly different from the materialist one, and students study it at Waldorf seminars along with didactics. All this is extremely unusual for rationally thinking people. It is quite difficult to talk about the essence of Waldorf methodology, since the principles of its construction are never named, but rather implied. They can be understood and felt by studying the works of R. Steiner, the founder of this pedagogy, and by observing how they work with children in a Waldorf school.

The disadvantages include the fact that previously the bulk of students were children of parents who were keen on the principles of anthroposophy. Today, children are sent there for whom they want to create comfortable, non-conflict learning conditions. This sometimes results in the inability of children to join another, more “down-to-earth”, “yard”, “ordinary” team. Often for this reason, the Waldorf methodology is chosen by parents of problem children. And it is clear that with problem children it is easier to achieve positive results. If a school does

not conduct selection, naturally, many problem children come there, and for many parents there is already such a stereotype that a Waldorf school accepts children who cannot study in public schools. This also happens in other non-state schools, when they take children who cannot study in a regular school. On the one hand, this is a noble function, but on the other hand, it is dangerous. There may be an opinion that Waldorf pedagogy is good pedagogy for “bad” children, but this is a hopeless endeavor. The lack of competition is quite capable of reducing the desire to learn and do at least something. It is important for some children to see the results of their work, and healthy competition pushes them to move forward. Equalizing the class under one common friendly company is quite capable of provoking the neutralization of the conflict instead of a healthy revelation of the problem and fair punishment of the culprit.

In this case, another problem arises: either the Waldorf school will be a full-fledged and alternative school, or it will be an auxiliary school [3].

There are also certain features of teaching subjects that are not suitable for all students. Children up to second grade write in block letters. There is an opinion that neglecting writing slows down the rate of development of children. Children are not required to be able to read. It is believed that it is normal not to read before the age of 7-8 years. New technologies, computers and other gadgets are not welcome in training. During the lessons of burning, labor and sculpting, the child will not learn about robotics or programming. Therefore, it is quite possible for children with high intellectual abilities in such a school to bury their talent deep into the ground.

In addition, most of these schools are private, and they are not cheap [4].

Most often, Waldorf pedagogy is blamed for the low quality of education. Some scientists note that in these schools there is often a substitution of concepts, and parents lose sight of sectarian signs because they are fascinated by beautiful advertising and teachers who carefully care about their children. According to them, even if Waldorf schools treat students really well, they lack the most important thing - the actual education and development of children [5].

However, other studies have not revealed that Waldorf pedagogy has any critical effect on academic results – it only improves the student’s emotional state and boosts his interest in learning. Thus, it contributes to the harmonious development of the child’s creative abilities and the independent formation of his intellect. It is worth noting that educational institutions will greatly influence the child’s thinking. Such children grow up calm, reasonable, able to listen and understand. To ensure that the work of educators is not in vain, one should learn to see the child as an individual and take into account his interests and needs. The Steiner system can undoubtedly be considered as an alternative teaching method.

This methodology has its pros and cons, so only parents can decide which educational institution to give preference to.

References

1. Waldorf teaching method: [Electronic resource]. – Access mode: <https://kidsmi.ru/valdorfskaya-sistema-obucheniya-i-vospitaniya/>
2. Features of the Waldorf school: [Electronic resource]. – Access mode: <https://www.putzerna.ru/pedagogika/osobennosti-valdorfskoy-shkoly/>
3. Pinsky, A. A. Waldorf school: traditional and modern / A. A. Pinsky. – World of Education. – 1997. – No. 1. – P. 23.
4. Volodina, E. S. Problems of Waldorf pedagogy in Russia / E. S. Volodina. – Series: Humanities. – 2023. – No. 2-2. – P. 46-52. – [Electronic resource]. – Access mode: <http://www.nauteh-journal.ru/files/794a3d3e-26a9-4972-851c-034df6df6f5f>
5. Waldorf pedagogy: is it really pedagogy or sectarianism? [Electronic resource]. – Access mode: <https://skillbox.ru/media/education/valdorfskaya-pedagogika-eto-deystvitelno-pedagogika-ili-sektantstvo/>

UDC 373.51

Savateeva E., Alekseeva E. Organization of project and research activities of schoolchildren using the «GeoGebra» program

Организация проектной и исследовательской деятельности учащихся с использованием программы «GeoGebra»

Savateeva Ekaterina

Master Departments of Mathematical Analysis and
Mathematics Teaching Methods
Oryol State University named after I.S. Turgenev
Scientific adviser

Alekseeva E., Cand. of Phys.-Math. Sc., Associate Professor,
Departments of Mathematical Analysis and Mathematics Teaching Methods
Oryol State University named after I.S. Turgenev

Саватеева Екатерина
Магистр кафедры математического анализа и методики обучения математике
Орловский государственный университет имени И. С. Тургенева
Научный руководитель

Алексеева Е. Н., к. ф.-м. наук, доцент кафедры математического анализа и методики обучения математике
Орловский государственный университет имени И. С. Тургенева

Abstract. *The article considers the possibility of teaching high school students methods of project and research activities in the classroom of a mathematical circle. A program of extracurricular activities is proposed, in which great attention is paid to the development of practical skills of students, such as creative thinking and the ability to work in a team. The "GeoGebra" program used in the classroom provides students with the opportunity not only to study the theoretical foundations of geometry, but also to apply them in practice during projects and research, and also stimulates interest in geometry, contributes to the formation of more solid and sustainable knowledge in students, and allows them to see a clearer connection between course material and the real world.*

Keywords: *project, research, extracurricular activities, "GeoGebra" program*

Аннотация. В статье рассматривается возможность обучения старшеклассников методам проектной и исследовательской деятельности на занятиях математического кружка. Предложена программа внеурочной деятельности, в которой большое внимание уделяется развитию практических навыков учащихся, таких как творческое мышление и умение работать в команде. Программа "GeoGebra", используемая на занятиях, предоставляет учащимся возможность не только изучать теоретические основы геометрии, но и применять их на практике в ходе выполнения проектов и исследований, а также стимулирует интерес к геометрии, способствует формированию у учащихся более прочных и устойчивых знаний, позволяет им видеть более яркую связь между учебным материалом и реальным миром.

Ключевые слова: *проектная, исследовательская, внеурочная деятельность, программа «GeoGebra»*

Рецензент: Крохмалева Елена Георгиевна - кандидат педагогических наук, доцент.
Заведующий кафедрой инженерии и образовательных дисциплин ГОУ ВО ЛНР
"Луганский государственный университет им. В. Даля".
Член-корреспондент Луганской академии технических наук

Структура системы российского образования включает в себя несколько компонентов: организации, занимающиеся образованием детей различных возрастов, органы власти и местного самоуправления, органы, оценивающие качество образовательного процесса и опирается на ряд законодательных актов и правовых документов. Одним из первичных важнейших компонентов, являются ФГОС (федеральные государственные образовательные стандарты), построенные на их основе образовательные программы и государственные требования.

ФГОС основного общего образования призван обеспечить преемственность всех уровней образования в России:

- дошкольного;
- начального общего;
- основного общего;
- среднего общего;
- профессионального.

В стандарте отмечена необходимость того, чтобы программа основного общего образования была направлена на повышение эффективности усвоения знаний и учебных действий, расширение возможностей ориентации в различных предметных областях, научном проектировании; формирование у обучающихся основ культуры исследовательской и проектной деятельности; формирование учебного и научного сотрудничества с одноклассниками, старшеклассниками, учителями и руководителями кружков в совместной учебно-исследовательской и проектной деятельности. Один из принципов, которыми надо руководствоваться при создании и реализации основной образовательной программы, состоит в том, что необходимо искать индивидуальное подход к каждому обучающемуся, в том числе и одаренным детям.

Организация, осуществляющая образовательную деятельность, определяет формы организации учебного процесса, а также формы внеурочной деятельности, инвариантность урочной и внеурочной деятельности. Если учебный процесс реализуется, как правило, в классической урочной форме, то моделей внеурочной деятельности достаточно много и появляются новые. Это могут быть школьные научные общества, поисковые и научные исследования, кружки в том числе научные, школьные конференции и так далее.

Проектная и исследовательская деятельность фигурируют во всех документах и в федеральном государственном образовательном стандарте и в образовательных программах. Рассмотрим возможность формирования и развития навыков проектной и исследовательской деятельности учащихся, в том числе одаренных, во время внеурочной деятельности для учеников 8 классов.

Рабочая программа курса внеурочной деятельности

Пояснительная записка

Программа курса внеурочной деятельности "Математический кружок "Школа Пифагора" разработана в соответствии с требованиями Федерального государственного образовательного стандарта основного общего образования и основными нормативными документами определяет оптимальный объем нагрузки учащихся в рамках внеурочной деятельности, состав и структуру направлений и форм внеурочной деятельности по классам.

Исследовательская, проектно-исследовательская деятельность всегда способствует развитию школьников, даже если об их «открытиях» давно известно и ученым, и учителям, и старшеклассникам. Поэтому актуальность такой программы внеурочной деятельности, предопределена необходимостью развития познавательного интереса ребенка к окружающему миру, его законам, научным выводам.

Исследовательская работа по геометрии в программе запланирована, не только теоретическая, но и «лабораторная», в качестве стенда, для изучения экспериментальным путем параметров геометрических объектов, будет использована программные средства, в частности система динамического программирования «GeoGebra».

Программой предусмотрен персонализированный подход к учащимся: организация работы над проектами индивидуальная и в группах. Формирование первичных навыков научной деятельности в рамках работы математического кружка «Школа Пифагора», подтолкнет учащихся выбрать ту или иную форму работы в зависимости от их потребности, успехов, возможности, способности, одаренности.

Программа ориентирована на формировании у школьников основных навыков организации проектно-исследовательской деятельности, навыков проведения научного исследования, навыков анализа вопросов, требующих решения, навыков представления итогов деятельности на различных платформах, навыка выступления с материалом, подготовленным самостоятельно, навыков работы с электронными библиотеками, научными интернет – ресурсами, навыков верно оценивать себя и свою работу.

План внеурочной деятельности разработан с учетом требований соответствующих нормативных документов.

Организация занятий

Программа рассчитана на работу со школьниками 8 классов, которые имеют повышенный интерес к геометрии, одаренность в области математики и готовы

осуществлять исследовательскую деятельность в разные по длительности временные периоды.

Организация работы предполагает работу над проектами различной сложности, а, следовательно, разной длительности. Основное внимание будет уделяться умению получать знания через выполнение проектной и исследовательской работы, при этом полученные знания должны быть качественными.

Темы проектов и исследований могут быть распределены как строго единично (между учащимися или группами), так и одна тема может быть поручена нескольким школьникам и группам одновременно для соревновательной мотивации. Результатами проекта члены кружка делятся на итоговом занятии проекта, они могут сравнить полученные данные и решения, подойти критически к процессу работы, к оптимальности решения, к презентации проекта.

Программа разбита на разделы, которые могут быть выполнены автономно, однако преемственность между ними существует. Раздел «Изучение возможностей программы «GeoGebra» может быть реализован частично на урочных занятиях (первичные необходимые команды), частично самостоятельно (не редко одаренные школьники с удовольствием изучают различный материал дома). Разделы «Выполнение и защита проекта», «Учебно-исследовательская работа», «Проектная и исследовательская деятельность» в соответствии с программой должны выполняться последовательно, так как задания постепенно усложняются, однако если один или группа школьников по уважительной причине пропустили занятия, они могут приступить к разделу 4, минуя раздел 3, например.

Функции работы учителя

Основная направленность деятельности учителя, руководящего кружком «Школа Пифагора» – выявить и развить способности школьников, кроме того, показать сходство и различие проектной и исследовательской деятельности, помочь приобрести навыки ведения проектной и исследовательской деятельности, привить привычку в решении задач использовать современные достижения науки и техники.

Основной функционал педагога по работе с каждым разделом:

1. Объявить (разработать с учащимися) план работы по разделу.
2. Рекомендовать учащимся темы для проектов (исследований), выяснить темы, предлагаемые членами кружка, сформулировать итоговую тему, соответствующую уровню способностей школьников и временному периоду работы по разделу.

3. В процессе работы, учитель, контролирует ход исследования, подсказывает методики проведения эксперимента, возможности программы «GeoGebra».

4. По окончании исследования уточнить все ли аспекты проекта были изучены, все ли версии решения задач проверены, считает ли учащийся работу по проекту оконченной или готов продолжить в рамках следующего раздела.

5. При подготовке презентации результатов проекта (исследования) посоветовать платформу представления результатов.

6. Провести оценку проектной (исследовательской) деятельности в процессе представления учащимися их работ. Привлечь коллег или одаренных старшеклассников к обсуждению проектов, привлечь школьников более младшего класса в качестве зрителей, которые в дальнейшем могут стать членами кружка «Школа Пифагора».

7. Оказать помощь в анализе результатов проекта, презентации.

Содержание курса внеурочной деятельности «Школа Пифагора»:

Раздел 1. Введение.

Знакомство участников кружка с руководителем, с членами кружка. Беседа о роли математики в жизни общества в целом, людей конкретных профессий и лично каждого человека, в том числе школьников. Примеры известных открытий в геометрии, в частности без которых невозможно построение зданий, механизмов и прочее, рассказы о биографии великих математиков. Математика как основа профессии. Опрос о членах семей участников, есть ли среди них связанные с математикой (учителя, инженеры, программисты). Сообщения от участников о знаниях из геометрии, без которых не обойтись в сегодняшнем мире, о судьбах известных математиков.

Обобщение знаний и представлений о проектной деятельности. Уточнение сходства и различия между проектной и исследовательской деятельностью. Вывод о том, что лучше работу кружка начать с реализации проектов. Выбор тем, определение "уровня сложности", распределение по количеству участников (в зависимости от трудности проекта). Выбор инструмента реализации - математической программы GeoGebra.

Раздел 2. Изучение (повторение) возможностей программы GeoGebra.

Интерфейс математической программы GeoGebra. Построение основных геометрических объектов. Динамические возможности программы.

Корректировка, по необходимости, тем проектов. Формулировка и распределение заданий между участниками проекта, если проект групповой. В случае индивидуального - перечисление заданий. Определение сроков выполнения этапов проектов, общих и индивидуальных критериев оценки выполнения и защиты проекта.

Раздел 3. Выполнение и защита проекта.

Планирование этапов выполнения проекта. Определение целей, задач, промежуточных результатов проекта.

Самостоятельная работа учащихся по задачам проекта. Обсуждение хода работы и промежуточных результатов. Анализ результатов руководителем, членами кружка, самостоятельный анализ предложенных замечаний.

Следующий этап самостоятельной работы. Оформление результатов. Формулирование выводов. Подготовка презентации. Подготовка выступления.

Раздел 4. Учебно-исследовательская работа.

Выбирать тему исследования уместно во взаимосвязи с материалом, осваиваемым в ходе учебной деятельности. Более одаренным ребятам, можно предложить тему проекта «забегая» немного вперед.

Планирование этапов исследования, выбор инструмента исследования - математической программы «GeoGebra». Обсуждение возможностей программы, обмен полученным опытом работы с программой. Работа по выбору источников данных, литературы, стандарты оформления использованных книг, статей, электронных ресурсов. Распределение заданий, согласование сроков выполнения этапов исследования, общих и индивидуальных, критериев оценки выполнения и представления результатов исследования.

Самостоятельная работа учащихся по задачам исследования. Обсуждение текущих проблем с участниками кружка, руководителем. Самостоятельная работа. Подготовка выступления в виде презентации, оформление основных выводов в виде доклада.

Раздел 5. Проектная и исследовательская деятельность.

По итогам предыдущих разделов выбор темы и вида деятельности. Консультация с руководителем, который в том числе, рассказывает о темах, изучаемых в 9 классе и может предложить тему для проекта или исследования, рассчитанного на следующий учебный год.

По итогам внеурочной деятельности ожидаются следующие метапредметные результаты:

устанавливать и описывать свойства геометрических объектов;

выявлять важные для классификации геометрических объектов, признаки, свойства;

иметь представление об избыточности и недостатке данных для решения задачи;

выбирать способ решения самостоятельно, при наличии нескольких вариантов решения, выбирать оптимальный;

подбирать вопросы, ответы которые постепенно приведут к решению задачи;

проводить исследование по установленному плану;

определять обоснованность и полезность информации, полученной в ход исследования;

излагать свои выводы по результатам исследования или проекта;

работать с различными источниками данных;

упорядочивать полученную информацию;

находить аналогичные рассуждения (факты) в многообразных источниках информации.

References

1. Газимагомедова А. О. Инструменты для пространственного графического моделирования в прикладной программе по математике «GeoGebra». Учебно-методическое пособие. [Электронный ресурс]. URL: Построения-в-GeoGebra.pdf (xn--d1aish.xn--p1ai) (дата обращения 12.03.2024)
2. Кашапова Г. А. Организация внеурочной деятельности в соответствии с требованиями ФГОС. [Электронный ресурс]. URL: Kashapova_G.A._Organizatsiya_VD_v_sootvestvii_s_trebovaniyami.pdf (gosuslugi.ru) (дата обращения 13.03.2024)
3. Рабочая программа курса внеурочной деятельности. [Электронный ресурс]. URL: ВУД_ПРП-курса-внеурочной-деятельности-Биология-5-9-класс.-ПИД-основное-общее-образование_Новая.pdf (edsoo.ru) (дата обращения 12.03.2024)
4. Федеральный закон от 29.12.2012 N 273-ФЗ (ред. от 25.12.2023) "Об образовании в Российской Федерации" (с изм. и доп., вступ. в силу с 01.01.2024) [Электронный ресурс]. URL: https://www.consultant.ru/document/cons_doc_LAW_140174/ (дата обращения 13.03.2024)

UDC 740

Zak A. Combinatorial Actions In Elementary School

Zak Anatoly

Leading Researcher, Psychological Institute of the Russian Academy of Education,
Moscow, Russia

***Abstract.** The article presents an experimental study aimed at studying the possibilities of improving combinatorial actions in elementary school, in particular among second-grade students. 110 students took part in the study: the control group consisted of 53 people, the experimental group - 57 people with whom 32 additional extracurricular activities were conducted under the non-curricular content program "Combinatorics". As a result of the experiments, it was shown that additional classes are an essential condition for improving combinatorial actions in second-graders.*

***Keywords:** combinatorial actions, the Combinatorics program, additional extracurricular activities, second grade students, search tasks of three types: comparative, spatial, route.*

Рецензент: Крохмалева Елена Георгиевна - кандидат педагогических наук, доцент.
Заведующий кафедрой инженерии и образовательных дисциплин ГОУ ВО ЛНР
"Луганский государственный университет им. В. Даля".
Член-корреспондент Луганской академии технических наук

1. Introduction.

One of the directions in preparing younger schoolchildren for studying in the middle grades of school is to improve combinatorial actions. Our work shows that successful learning of mathematics presupposes that children have developed actions of a combinatorial nature [8, p.261 – 285].

This experimental work is aimed at determining the conditions that contribute to the formation of combinatorial actions in schoolchildren studying in the second grade of primary school.

1.1. Study of combinatorial actions in primary school students.

English L.D. studied the features of finding solutions in combinatorial problems of varying complexity. A 1991 study compared the characteristics of actions performed by 7-year-old children and 4-6-year-old children. The results of the experiments indicate that 7-year-old children more often use a systematic approach to finding a solution associated with variation than 5-year-old children.

In a 1993 study, combinatorial problems were solved by schoolchildren aged seven to twelve. It turned out that, as in the 1991 experiments, 7-year-old children actually use a systematic strategy within which 3 parameters vary.

A 2005 study summarizes previously conducted experiments: it characterizes the typology of types of combinatorial problems and discusses the question of how children's abilities correlate with how difficult they are asked to solve combinatorial problems.

Krpec, R. (2014) studied how children act when ordering, especially the characteristics of actions associated with ordering objects of various kinds, in particular, letters and pictures. It was found that as early as 7 years old, children successfully organize marked objects using one strategy or another.

Features of solving problems of combinatorial type, classified as simple, were studied by Maher, C., & Yankelewitz, D. (2010). The study identified the methods by which children could justify the solutions they found, as well as the methods used by children to organize the content of the proposed problems.

The work of White H. (1984) studied how children aged 8–11 years cope with the well-known tasks of J. Piaget associated with combining solutions. The study made it possible to establish the cognitive capabilities of children, which are realized when the required result is achieved.

Poddiakov A.N. (2011) studied how 7-year-old and 4-6-year-old children experiment in combination conditions. The possibilities of improving combinatorial actions when playing with objects that are characterized as multidimensional were established.

1.2. Characteristics of the work.

Consideration of the above-mentioned works, which studied the characteristics of solving combinatorial problems by primary schoolchildren, shows that experiments are carried out, as a rule, on problems associated with learning at school.

We believe that children's actions in solving combinatorial problems can also be studied using the material of non-educational problems.

This approach will make it possible to include a larger number of children in the contingent, in particular, those who have low grades in academic subjects. However, they can successfully solve non-academic tasks where academic knowledge is not critical.

Our work was aimed at identifying conditions that will contribute to the improvement of combination actions among schoolchildren studying in the second grade. Our work was aimed at identifying conditions that will contribute to the improvement of combination actions among schoolchildren studying in the second grade. At the same time, we relied on the assumption that conducting additional extracurricular classes in the Combinatorics program creates the specified conditions.

The Combinatorics program includes three types of combinatorial problems based on non-educational material. To achieve success in solving type 1 problems, it is necessary to use a combination of features of the proposed objects (these are comparative problems). In

problems of the 2nd type, combination is implemented to transform the proposed order of objects into the required one (these are spatial problems). In problems of the 3rd kind, a combination of movements of some conditional character is performed (these are route problems).

Our work included 3 stages.

At stage 1, a control (53 people) and an experimental (57 people) groups were formed.

To diagnose combination actions, subjects in the control and experimental groups solved combinatorial problems in which possible movements were combined along the lines of the playing field from one point to another.

At stage 2, 32 extracurricular activities were conducted with subjects from the experimental group. In these classes, held weekly, schoolchildren solved problems included in the Combinatorics program material.

At stage 3, after all extracurricular activities, schoolchildren of both groups solved the same problems that were offered to them at stage 1, before extracurricular activities.

2. Materials and methods.

Based on the Combinatorics program, 32 additional extracurricular classes were conducted. In these classes, children solved problems of a comparative nature (9 independent types), problems of a spatial nature (10 independent types) and problems of a route nature (13 independent types). It is important to note that in one lesson the children solved problems of only one type of the corresponding kind.

2.1. Views of comparative problems.

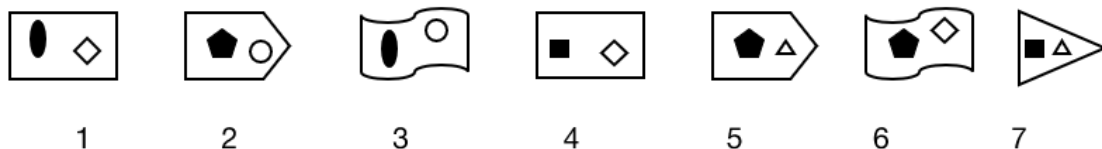

Fig. 1. Windows.

View 1, specifically: “Is window 2 or 3 shaped like window 6?”

View 2, in particular: “Does Window 1 or 3 have the same feature as Window 5?”

View 3, specifically: “Does Window 4 or 5 share fewer features with Window 1?”

View 4, in particular for example: “Window 2 or 3 has a shape like window 6, but a small dark figure like window 1?”

View 5, in particular: “Does Window 1 or 3 have the same feature as Window 6?”

View 6, in particular: “Windows 1 and 6 have the same feature. Which two windows, 2 and 3 or 1 and 4, have more of the same features than windows 1 and 6?”

View 7, in particular: “Does window 3 or 5 have the same shape as window 1, a small dark figure like window 6, and a small light figure like window 2?”

View 8, in particular: “Does Window 4 or 3 have one feature in common with Window 1, one feature in common with Window 8, and one feature in common with Window 6?”

View 9, in particular: “Windows 2, 5, 6 have one identical feature. Which three windows have – 2, 3, 5; 1, 4, 6 or 5, 6, 7 - have as many identical features as windows 2, 5, 6?”

Each lesson included solving 3 variants of problems of the type that were proposed in this lesson: in 1 variant the answer was unknown, in 2 - the question to the proposed conditions was unknown, in 3 - based on one part of the conditions and the question, it was necessary to find another part of the conditions.

The first option is suggested in the nine examples presented above. The second option, in particular: “Windows 2, 3, 6. Choose a question for which the answer “At window 2” will be correct: a) Which window has a small dark figure the same as window 4?; b) Which window has a small light figure the same as window 3?; c) Which window has the same shape as window 5?”

The third option, in particular: “Windows 3 and 6. Which window has a small light figure like window 6?” Which third window will answer this question: a) window 2; b) window 5; c) window 4.

2.2. Views of spatial problems.

View 1, in particular: “How to arrange the numbers |4|_|_|8| is it possible to convert using two actions to obtain the arrangement |8|4|_|_|?”

View 2, in particular: “How can the order of letters

P	K
M	

 be transformed using two actions to obtain the order

P
M K

 ?”

View 3, in particular: “How is the order of the letters |S|_|_|R|_|_|T| is it possible to convert using two steps to obtain the order |_|_|S|R|T|_|_|?” The solution to problems of the first three views is carried out according to the rule: one action consists of rearranging any sign (number or letter) into an empty space.

View 4, in particular: “How can a PMK sign arrangement be converted using two actions into a KPM arrangement?”

View 5, in particular: “How can the arrangement of letters

P	K
M	T

 be transformed using two actions into an arrangement

T	P
M	k

 ?”

The solution to problems of the last two views is based on the rule: each action consists of simultaneous exchange of places of any two characters (letters or numbers).

View 6, in particular: “How to arrange the letters P| |S|R| it is possible to convert using two actions to obtain the arrangement of numbers |7|7|_|_|4| ?”

View 7, in particular: “How can the arrangement of letters $\begin{matrix} p & m \\ & M \end{matrix}$ be converted using 2 actions to obtain the order of numbers $\begin{matrix} 5 \\ 8 & 5 \end{matrix}$?”

View 8, in particular: “How can the order of the letters P P M K be converted using two operations to obtain the order of the digits 6 8 5 5?”

View 9, in particular: “How can the order of letters $\begin{matrix} p & K \\ p & T \end{matrix}$ be converted using two actions to obtain the order of numbers $\begin{matrix} 9 & 4 \\ 7 & 4 \end{matrix}$?”

View 10, in particular: “How is the arrangement of letters |C|_|C|_|T| it is possible to convert using 2 steps to obtain the arrangement of numbers |_|6|6|3|_| ?

Solving problems of the last five views (from view 6 to view 10) is based on the rule: after 2 actions, the same letters must be where the same numbers are.

Each lesson included solving 3 variants of problems of each of 10 views: in 1, the answer is unknown, in 2, the question to the proposed conditions is unknown, in 3, you need to find another part of the conditions based on the known part of the conditions of the problem and its question.

Option 2 is implemented in ten views proposed above. The second option, in particular: “What will be the arrangement: (a) C|_|P| or (b) |_|C|P|, if in the arrangement |P|_|C| perform 2 actions?”

Option 3, in particular: “What was the arrangement at first: a)|_|C|P| or b)|C|_|P|, if after 2 actions the arrangement is |_|P|C| ?

2.2. Views of route problems.

1	2	3	4	5
6	7	8	9	10
11	12	13	14	15
16	17	18	19	20
21	22	23	24	25

Fig. 2. Playing field 1.

View 1, in particular: “What 2 steps did the chicken take to get from 11 to 18?”

The conditional character “Chicken” can move in a square across cells in different ways: a) she can take a straight step vertically, i.e. to an adjacent cell up or down (in particular: from 13 to 8 or 18) or horizontally, to an adjacent cell to the right or left (in particular, from 13 to 14 or 12); b) she can take an oblique step towards the adjacent number, i.e. from 13 to 7 or 9 or 19 or 17; 3) she cannot perform two identical steps in a row.

Solution: 11 – 12 – 18.

View 2, in particular: “What 2 jumps did the rabbit make to get from 11 to 5?”

The conditional character “Rabbit” can move in a square across cells in different ways:

a) he can make a direct jump vertically (in particular: from 13 to 3 or to 23) or horizontally (in particular, from 13 to 11 or 15); b) he can do an oblique jump, in particular: from 13 to 5 or 1 or 21 or 25; c) he cannot perform 2 identical jumps in a row.

Solution: 11 – 13 – 5.

View 3, in particular: “What 2 jumps did the cat make to get from 11 to 19?”

The conditional character “Cat” can move in a square along the cells. The cat's movement is complex: it involves a straight jump through the cell and a straight step into the adjacent cell, in particular, from 13 to 6 or 2 or 4 or 10 or 20 or 24 or 22 or 16. The cat's movement is a jump with a turn.

Solution: 11 – 22 – 19.

View 4, in particular: “What two movements did the chicken and the rabbit make to get from 7 to 20?” In this problem, the chicken and the rabbit move one after the other, the chicken only walks straight, the rabbit only jumps obliquely. In particular: chicken: 12 - 7, rabbit: 7 - 19, chicken: 19 - 18, rabbit: 18 - 10.

Solution: 7 – 8 – 20.

View 5, in particular: “What two movements did the chicken and the rabbit make to get from 8 to 20?” In this problem, the chicken and the rabbit move one after the other, the chicken only steps diagonally, the rabbit only jumps straight. In particular: chicken: 8 - 14, rabbit: 14 - 4, chicken: 4 - 10, rabbit: 10 - 20.

Solution: 8 – 7 – 19.

View 6, in particular: “What two movements did the chicken and the cat make to get from 2 to 10?” In this problem, the chicken and the cat move one after the other, the chicken only walks straight, the cat jumps with a turn.

Solution: 2 – 3 – 10.

View 7, in particular: “What two movements did the chicken and the cat make to get from 4 to 18?” In this problem, a chicken and a cat move one after the other, 2) the chicken steps only obliquely, 3) the cat performs a turning jump.

Solution: 4 – 8 – 18.

View 8, in particular: “What two movements would the rabbit and the cat make to get from 18 to 5?” In this problem, the rabbit and the cat move one after the other, the rabbit only jumps straight, the cat makes a jump with a turn.

Solution: 18 – 8 – 5.

View 9, in particular: “What two movements did the rabbit and the cat make to get from 7 to 22?” In this problem, the rabbit and the cat move one after the other, the rabbit jumps only diagonally, the cat jumps with a turn.

Solution: 7 – 19 – 22.

View 10, in particular: “What four movements did the chicken and the rabbit make to get from 11 to 10?” In this problem, a chicken and a rabbit move one after the other, the chicken walks straight and diagonally, the rabbit jumps straight and diagonally.

Solution: 11 – 12 – 24 – 20 – 10.

View 11, in particular: “What four movements did the chicken and the cat make to get from 6 to 4?” In this problem, a chicken and a cat move one after the other, the chicken takes straight and oblique steps, the cat makes jumps with a turn.

Solution: 6 – 12 – 19 – 15 – 4.

View 12, in particular: “What four movements did the rabbit and the cat make to get from 1 to 3?”

In this problem, a rabbit and a cat move one after the other, the rabbit jumps straight and diagonally, the cat jumps with a turn.

Solution: 1 – 11 – 18 – 10 – 3.

View 13, in particular: “What four movements did the chicken, the rabbit and the cat make to get from 6 to 22?” In this problem, a chicken, a rabbit and a cat move one after another, the chicken walks straight and diagonally, the rabbit jumps straight and diagonally, the cat makes jumps with a turn.

Solution: 6 – 7 – 19 – 22.

Each lesson included solving 3 variants of problems: in 1, the answer was unknown, in 2, the question to the proposed conditions was unknown, in 3, based on one part of the conditions and the question, it was necessary to find another part of the conditions. Option 1 is proposed in the thirteen examples given.

Option 2, in particular: “Where can the hen get to 25 or 14 if she saddles two steps from 17?”

Option 3, in particular: “Where can the chicken get to 19 if it takes two steps from 25, from 21 or from 10?” 8 2.

5.Characteristics of additional classes.

Each additional lesson in the Combinatorics program included 3 episodes. In episode 1, which lasted a quarter of an hour, the teacher and students discuss problem solving issues. This discussion allows students to figure out how to proceed to find a solution.

Schoolchildren become familiar with the steps of analyzing the conditions of a proposed problem and with the means by which management and control of the actions necessary to find a solution are carried out.

In episode 2, which lasted half an hour, schoolchildren perform independent work, during which they are offered 13–14 tasks. They can be successfully solved if you use the knowledge gained at the beginning of the lesson.

In episode 3, which lasted a quarter of an hour, the teacher and schoolchildren check solved problems, consider incorrect answers and again work out ways to analyze the conditions of the proposed problems and techniques that can be used to manage the solution of problems.

2.6. Diagnosis of combination actions.

Before conducting additional extracurricular activities and after their completion, a diagnostic session was organized to determine the characteristics of combination actions. Subjects from both groups solved combinatorial problems related to finding combinations of movements from one point of the playing field to another.

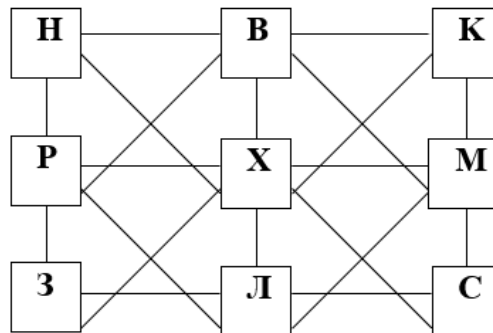

Fig. 3. Playing field 2.

The lesson began with the teacher talking about the playing field: “The squares represent houses with letters. A line is drawn from square to square. It marks a path along which you can move between letters.”

Then on the blackboard the teacher wrote the condition of a simple combinatorial problem: P --- ? --- B and addressed the children: “In this task you need to find two paths along which it is possible to go from P to B.”

Next, the teacher and children discussed possible solutions.

The discussion showed that two solutions are possible:

- 1) P --- X --- B
- 2) P --- N --- B

Then the schoolchildren received the conditions of two tasks, where they were required to discover possible combinations that included three movements (three links) between letters:

1. Q --- ? --- ? --- L. 2. M --- ? --- ? --- R.

No more than 10 minutes were allotted to solve each problem.

The characteristics of the proposed solutions were due to the fact that the subsequent combination, when compared with the previous one, can be chosen randomly and non-randomly. With a random selection, two adjacent combinations do not have a common link, for example: (B – H – R – L) or (B – X – M – L). With a non-random choice, adjacent combinations of movements contain a common link, for example: (B – N – R – L) and (B – N – M – L).

When any two neighboring combinations do not have a common link (random choice), this means that the solution to the proposed problem is implemented using a random strategy.

When any two neighboring combinations have a common link (non-random choice), this means that the solution to the proposed problem is implemented using a systematic strategy.

When some neighboring combinations do not have a common link, and other neighboring combinations have a common link, this means that the solution to the proposed problem is implemented using a mixed strategy.

As a result of processing and analyzing solutions to both problems, data was obtained that served as the basis for identifying three subgroups of children in the control and experimental groups.

The subjects who made up subgroup A used a random strategy when solving both problems. The subjects who made up subgroup B used a random strategy when solving the first problem, and a mixed strategy when solving the second problem. The subjects who made up subgroup B used a mixed strategy when solving both problems.

3. Results. The number of children who made up subgroups A, B and C in both groups of subjects during preliminary and final diagnostics is presented in the table

Table. Number of children in subgroups A, B and C (in %).

Groups	Diagnostic period					
	September			May		
	Subgroups of subjects					
	A	Б	В	A	Б	В
Control	48,2	30,4	21,4	32,1	28,6	39,3*
Experimental	50,0	31,0	19,0	15,5	24,2	60,3*

Note: * $p < 0.05$.

Consideration of information on the number of children in subgroups A, B and C of both groups of subjects provides grounds for characterizing changes in the results of their performance of diagnostic tasks that occurred from September (beginning of additional classes) to May (completion of additional classes).

So, according to the results of diagnostics before the start of classes, the differences between subgroups A, B and C of different groups of subjects (control and experimental) were insignificant, respectively: 54.7% - 52.6%, 32.1 - 36.8%, 13.2% - 10.5%.

In May, the differences between the considered subgroups became more significant. In particular, the number of subjects in the control group of subgroups A and B exceeds the number of subjects in the experimental group of subgroups A and B, respectively: 39.6% - 28.1%, 34.0% - 29.8%.

The greatest differences in May are characteristic of the subjects of the control and experimental groups, who made up subgroup B, respectively: 26.4% and 42.1% (the noted differences are statistically significant at $p < 0.05$).

An interesting fact characterizing the changes that occurred in May in relation to September is that the number of subgroup A in both groups of subjects decreased: in the control group by 15.1%, and in the experimental group even more - by 24.5%. This indicates the influence of additional classes on the formation of combination actions.

The influence of additional classes is realized in an increase in the number of subjects in subgroup B in both groups. Thus, in the experimental group, the number of participants in the noted subgroup increased by 31.6%, in the control group - significantly less - by only 13.2%.

So, the data characterizing changes in the number of children in subgroups A, B and C of both groups allows us to conclude that the main assumption of the study was confirmed. Indeed, second-graders' attendance at additional extracurricular classes in the "Combinatorics" program allowed them to show a higher level of implementation of combination actions at the final diagnostic lesson.

This tendency was clearly manifested in the fact that the number of schoolchildren in the experimental group who used a mixed strategy when solving problems (subgroup B) was significantly (by a statistically significant amount) greater than the number of schoolchildren in this subgroup included in the control group

4. Conclusion.

The experimental work carried out was aimed at clarifying the possibility of creating conditions for improving combination actions among second-grade schoolchildren. Of the 110 people who took part in the study, the control group consisted of 53 people, the experimental group - 57 people, with whom 32 additional classes were conducted in the non-curricular

program "Combinatorics". It was shown that the noted activities are an essential condition for improving combination actions.

The data from the experiments of the study characterize the importance of the study for studying the intellectual development of younger schoolchildren when solving problems of developmental and educational psychology.

In the future, it is planned to conduct research aimed at a broader study of the conditions that ensure the improvement of combination activities in primary school.

In particular, it makes serious theoretical and practical sense to organize experimental work with children studying in the third and fourth grades. This should be done in order to characterize the "Combinatorics" program as a condition that ensures the improvement of combination actions in children studying in primary school across a wide age range. range (second – fourth grades).

An important direction for further work is to enrich the problematic material of the Combinatorics program by expanding the types of search tasks offered to children. It is also important to develop and test different approaches to the duration of additional classes in general and their individual episodes in particular. At the same time, the question of the total number of additional classes will be decided depending on the age of the subjects.

It is also of promising research interest to apply the developed and tested "Combinatorics" program in order to create a set of programs based on non-educational material in order to improve critical and creative thinking in younger schoolchildren.

References

1. English L.D. (1991). Young children's combinatoric strategies. *Educational Studies in Mathematics*, 22 (5), 451- 474.
2. English L.D. (1993). Children's strategies for solving two- and three-dimensional combinatorial problems. *Journal for Research in Mathematics Education*, 24(3), 255-273.
3. English L.D. (2005). Combinatorics and the Development of Children's Combinatorial Reasoning. In: Jones G.A. (eds) *Exploring Probability in School*. Mathematics Education Library, vol 40. Springer, Boston, MA. Pages 121-141.
4. Krpec, R. (2014). The development of combinatorial skills of the lower primary school pupils through organizing the sets of elements. *Acta mathematica*, 17, 117 – 123.
5. Maher, C., & Yankelwitz, D. (2010). Representations as tools for building arguments. In Maher, C., Powell, A., & Uptegrove, E. (Eds.), *Combinatorics and Reasoning: Representing, Justifying and Building Isomorphisms* (pp. 17– 26). New York, NY: Springer.

6. White, H. Department of Psychology , University of California , USA (1984). The Development of Combinatorial Reasoning: The Role of Cognitive Capacity. The Journal of Genetic Psychology: Research and Theory on Human Development, 145, (2), 185 - 193.
7. Poddiakov A.N. (2011). Multivariable Objects for Stimulation of Young Children's Combinatorial Experimentation and Causal-Experimental Thought Psychology in Russia: State of the Art, 4, 397- 420
8. Zak A.Z. Thinking of a junior school student. – St. Petersburg: Assistance, 2004. 828 c.

UDC 61(07)

Zhupenova D.E., Turlybekova S.A., Kenzhetaeva T.A., Akhaeva A.S., Skosarev I.A., Kysabekova A.B. Zhumagulova S.E. Active methods of training in practical classes in a medical university

Zhupenova D.E., Turlybekova S.A., Kenzhetaeva T.A., Akhaeva A.S., Skosarev I.A., Kysabekova A.B. Zhumagulova S.E.

Karaganda, Kazakhstan

***Abstract.** The experience of introducing the CBL and TBL method into the educational process is described. Active learning methods develop communication skills and teamwork skills.*

***Keywords:** Active learning methods, CBL, TBL, innovative technology, medical education.*

Рецензент: Крохмалева Елена Георгиевна - кандидат педагогических наук, доцент.
Заведующий кафедрой инженерии и образовательных дисциплин ГОУ ВО ЛНР
"Луганский государственный университет им. В. Даля".
Член-корреспондент Луганской академии технических наук

In modern conditions of reforming the medical education system, the use of active forms of learning is becoming a mandatory part of the educational process of creating a competitive specialist based on modern innovative teaching methods. Modern teaching technologies are focused on a personal-active approach to education. [1,2].

Nowadays, training in the medical profession is becoming increasingly complex. The rapid development of diagnostic and treatment technologies, constant updating of scientific information, and the emergence of new information lead to the fact that simply mastering certain theoretical and practical knowledge is not enough for a young specialist [3]. In addition, today there is a constant increase in the volume of medical information, updating existing data, often with a revision of points of view. The specialty of a doctor implies constant growth and development. In this regard, there is a growing need for the introduction of innovative educational technologies that allow students not only to master certain knowledge, but also to improve their skills in obtaining and processing large amounts of information, to develop students' analytical thinking and the ability to quickly make the right decisions. [4]

Active learning methods CBL and TBL allow students not only to master certain knowledge, but also to improve their skills in obtaining and processing large amounts of information, to develop students' analytical thinking and the ability to quickly make the right decisions. The student must develop a wide range of intellectual, visual and practical skills, taking into account a large amount of factual information and practical manipulations [5]. In

addition to studying traditional educational literature and listening to lectures, it is necessary to develop analytical thinking, teamwork skills, and also increase student motivation [6]. One of the ways to achieve these goals in addition to traditional teaching methods is the development and implementation of CBL and TBL [7,8].

The use of active forms of learning in teaching medical disciplines is due to the fact that students must not only obtain certain knowledge, but also be able to apply it in a specific practical situation. These methods promote active interaction between students and teachers.

The goal of introducing active teaching methods at the Department of Pediatrics and Neonatology was to train a competitive specialist with high professional competence, providing quality medical care.

The share of practical classes for 4th year students of the specialty “General Medicine” in the discipline “Pathology of Young Children and Adolescence” with active teaching methods (CBL and TBL) during classes was 8 (50%) out of 16 discipline topics, of which 4 topics are studied using the CBL method (25%), 4 - using the TBL method (25%).

Modern innovative teaching methods are the TBL method (Team-based learning). Team-oriented teaching method, or team training (Team Based Learning - TBL) is a teaching method that allows students to develop teamwork and communication skills.

TBL includes the following principles: 1. Well-formed and managed teams. 2. Student assessment. 3. Team assignments to stimulate learning, group interaction and team self-improvement. 4. Frequent and immediate feedback to students. One of the main conditions of team learning (TBL) is the application of knowledge by students to solve problems through group discussion and the implementation of direct feedback during the teaching process [9].

At the beginning of the lesson, it is necessary to familiarize students with the purpose and objectives of the lesson using the TBL method, the team learning methodology, and talk about the features of assessing students' knowledge. The composition of the team must be unchanged; the formation of the team must be carried out by random sampling. Conducting individual and team testing with subsequent discussion of its results. There should be a brief discussion of the most difficult testing questions. The task or task must be the same for all teams. Inter- and intra-team discussion during assignments provides the opportunity to obtain information for feedback. When assigning a final grade to students, it is advisable to use criteria for monitoring the ability to work in a team and provide feedback on the work of each small group.

Thus, one of the key moments of TBL is practically realized - the student's shift from a passive listener to an active team member when solving a problem. This is one of the advantages of the TBL method over traditional teaching methods. Students use knowledge to

solve problematic problems. Thus, the proposed form of conducting a seminar lesson allows us to focus on learning in small groups, where students do individual work before classes, and team work is done during classes. [10,12].

The significance of the TBL lesson comes down to the fact that the joint work of students stimulates in all members of the subgroup during a general discussion, on the one hand, interest in the issue being studied, on the other hand, it increases the responsibility of all students of the subgroup for the overall result. At the end of the lesson, students are given one grade per subgroup, although the final result varies depending on test scores.

Conducting practical classes using the TBL method promotes high-quality learning of the material, the development of analytical thinking, and the formation of such social skills as interaction and communication skills in a team.

CBL is an educational perspective in which students develop research potential, strategy and capabilities. Modeling professional situations through cases allows the student not only to solve a problem, but also to develop tactics of behavior in the proposed circumstances, predict the further development of the situation, determine the ability to work in a team, the ability to express their own views on a problem, conduct a discussion or dispute. This requires applying theoretical knowledge to solve a practical problem.

CBL (team-oriented education) is a method of analyzing situations, it is a method of situational learning [11].

For CBL, special situational tasks have been developed based on theoretical and practical material (the topic of the practical lesson and a list of practical skills provided by the training program). In the process of solving these problems, students learn to work in a team (analogous to consultations in practical healthcare), analyze the situation (make a diagnosis, carry out a differentiated diagnosis, select the necessary diagnostic methods to confirm or refute the diagnosis) and, as a result of the situation, choose the correct method of treatment, having analyzed each proposal.

When assessing a student, feedback plays an important role. BL (case-based learning) is an educational technology that allows the learner to apply acquired knowledge to solve a specific relevant clinical problem. The lesson plan consists of the following stages: at the beginning of the lesson, it is necessary to familiarize students with the purpose and objectives of the lesson, explain the form of the lesson, the methodology of working in a team and the criteria for assessing their knowledge, depending on the ability to work in a team. The formation of the team should be carried out by random sampling. The composition of the team must remain unchanged until the end of the lesson. Tasks or clinical cases in teams should be different in content, but of equal complexity and clearly correspond to the goals and objectives

of the lesson. The task/case discussion should begin and end at the same time, allowing the teams' decision-making process and its effectiveness to be assessed and compared.

When assigning a final grade to students, it is advisable to use criteria for monitoring the ability to work in a team.

Before the lesson, we conduct testing, the group of students is divided into subgroups of 4-5 people, the conditions of the clinical case and the list of questions are distributed to each subgroup on a separate sheet.

We found that working in small groups with a discussion of a clinical case has a positive effect on the microclimate and relationships of students in groups. When surveying students, 95% of students noted that the use of modern active teaching methods develops skills in solving certain problems, increases the level of analytical thinking, 81% of students noted that active teaching methods help in mastering the material, 67% noted that it helps to connect theory and practice, 53% of students indicated that it stimulates communication skills and teamwork.

Thus, it can be concluded that the use of active learning methods in medical education has a positive impact on the development of important medical competencies, especially their social and cognitive aspects. Communication skills and teamwork skills are developed. The level of clinical thinking increases, the cognitive activity of students improves in conditions of independent work. Students develop empathy, the microclimate in the student group improves, and a friendly, respectful attitude towards each other is noted. The work of the faculty of the department is intensifying to systematically improve professional and pedagogical qualifications for the widespread introduction of competencies into the educational process of medical specialties.

References

1. Sokolova I.I., Denisova E.G., Stoyan E.Yu. Case study methodology for internship training. // Modern medicine. – M., 2015. – No. 5. – pp. 112-114.
2. Begaidarova R.Kh., Starikov Yu.G. Using active teaching methods at the Department of Children's Infectious Diseases. //International Journal of Applied and Fundamental Research. – A., 2016. No. 4.
3. Christopher DF, Harte K, George CF. The implementation of tomorrow's doctors // Med Educ. – 2002. - No. 36. - R . 282-288.
4. “The effectiveness of active learning methods for interns in the specialty “General Practitioner””, M.O. Mustafina, E.S. Uteuliev, D.I. Kupensheeva, magazine “Vestnik”, No. 2 2016.

5. Ash J. Understanding clinical teaching in times of change // The clinical teacher. – 2009. – 6(3). – R . 177 –180.
6. Jesus, A., Cruz, A., & Gomes, M. J. (2011). Case Based, Learner Centered Approach to Pharmacotherapy // Proceedings from EDULEARN. - 2011. - R. 6074-6080.
7. Epstein R. Learning from the problems of problem-based learning // BMC Med Educ. – 2004. - No. 4. - R . 82 -86.
8. T. Ungaretti , KR Thompson, A. Miller , Tim O. Peterson. Problem-Based Learning: Lessons From Medical Education and Challenges for Management Education // Acad Manag Learn Edu . – 2015. - vol. 14. -no. 2. – R. 173 -186.
9. Team-oriented teaching method. Pedagogical circular of the educational and methodological center of West Kazakhstan State Medical University named after. Marat Ospanov . – Aktobe , 2011. – 13 p.
10. Dzhakupova D.E. Team teaching method (TBL) in practical classes in economics at a medical university // Pedagogy and psychology: current issues of theory and practice: materials of the IV International scientific . pract . Conferences (Cheboksary, May 22, 2015) / editorial board : O.N. Shirokov [etc.] – Cheboksary: CNS “ Interactive Plus”, 2015.-P. 128-130.
11. Markovina I. Yu., Shirinyan M. V. Foreign language in a non-linguistic university at the postgraduate stage of education: needs and prospects (on the example of medical universities) // Bulletin of the Moscow State Linguistic University. – 2012. – No. 645.
12. Zhautikova S.B., Abikenova F.S. ABOUT THE EXPERIENCE OF INTRODUCING MODERN METHODS OF EDUCATION INTO THE EDUCATIONAL PROCESS OF THE DEPARTMENT OF PATHOLOGICAL PHYSIOLOGY OF KARAGANDA STATE MEDICAL UNIVERSITY // Modern problems of science and education. – 2018. – No. 5. ;

HEALTHCARE AND MEDICAL ETHICS

UDC 61

Savran M.A., Petkov V.I., Chagina E.A., Turmova E.P., Ivanova A.Yu. Epidemiological assessment of the dynamics of respiratory morbidity in the Primorsky territory among children aged 0-14 years old

Savran M.A.,
student

Petkov V.I.,
student

Chagina E.A.,
Candidate of Medical Sciences, Associate Professor

Turmova E.P.,
Doctor of Medical Sciences, Associate Professor

Ivanova A.Yu.,
senior lecturer at the Department of Foreign Languages
Pacific State Medical University of the Ministry of Health of the Russian Federation
(Vladivostok, Russia)

Abstract. *The article analyzes the dynamics of respiratory diseases in the Primorsky Territory in children aged 0-14 years in the period 2017-2022. The question remains debatable about the factors that have a pathological effect on the respiratory system of children and why these diseases have a leading place compared to other disorders of systems in the body, the authors analyze the literature on this topic. The authors describe the factors influencing morbidity in the Far Eastern region, reveals the role of the protective mechanisms of the macroorganism in the development of respiratory diseases. They characterize preventive measures.*

Keywords: *diseases of the respiratory system, chronic diseases of the tonsils and adenoids, bronchial asthma, allergic rhinitis, ARVI, pneumonia, prevention.*

Рецензент: Дудкина Ольга Владимировна, кандидат социологических наук, доцент.
Донской государственный технический университет (ДГТУ), г. Ростов-на-Дону, Факультет
«Сервис и туризм», кафедра «Сервис, туризм и индустрия гостеприимства»

Diseases of the respiratory system in children occupy approximately 2/3 of all childhood diseases, which is explained by the lack of maturity of the respiratory system and is typical for this age group. According to the "Yearbook 2021 for the Primorsky Territory" in the section "Morbidity of the population", the number of patients who applied to medical organizations with respiratory diseases aged 0-14 years is 66.81% (out of 1895.2 of the total number of diseases, 1266.3 are respiratory diseases) [1, p.123]. This indicator encourages the study of

the peculiarities of living in the Primorsky Territory, because many of these diseases take the form of chronic course, complications, and death.

The purpose of the study

Respiratory diseases in childhood consistently occupy the first place in the morbidity structure of the Russian Federation and account for almost 60% in children and 50% in adolescents. Especially taking into account anthropogenic environmental factors, taking into account the regional characteristics of the nature and duration of action of the complex of etiotropic factors. On the territory of the Primorsky Territory, the incidence of respiratory organs among the child population remains at a fairly high level, which requires an analysis of the dynamics of morbidity.

Results

The climate in the Far Eastern region is determined by the geographical and landscape features of the territory. The result is, due to the pronounced roughness of the terrain by tectonic formations, its environment from the north by such bodies of water as the Arctic Ocean, and from the east by the Japanese, Okhotsk and Bering Seas, which have different temperature characteristics of air masses, therefore different types of weather are created.

Basically, climatologists distinguish three climatic zones: monsoon, subarctic and continental. Against the background of a significant regional diversity of climatic conditions, the determining factor is the duration of the cold season (October-May), during which outdoor activities should be limited, including work. Another unfavorable factor for human life in the conditions of the Far Eastern region is a shortage of solar radiation, including ultraviolet radiation, which means that the natural source of vitamin D necessary for sustained immunity is reduced, which is characterized by a reduced risk of acute and chronic inflammatory diseases. The predominance of high clouds and frequent fogs also reduces the transmission capacity of sunlight. In winter, the low temperature worsens with a high speed (up to 8-15 m/s) of air movement [2, p. 59].

Thus, all these factors form severe climatic conditions, which are a feature of the Far Eastern region, in particular the Primorsky Territory, which affect the health of both adults and children. The low level of natural and climatic conditions of the region affects the quality of public health, the phenotype and the state of body stability.

We assessed the epidemiological dynamics of respiratory morbidity in the territory of the PC among children aged 0-14 years in the period from 2017 to 2021 (Table 1).

Table 1

Incidence of respiratory diseases in children aged 0-14 years
 (<https://25.rosstat.gov.ru/storage/mediabank/Ezhegodnik%202021%20na%20sait.pdf>)

	2017	2018	2019	2020	2021
All diseases	Per 1000 children of the appropriate age				
	1967.2	1998.0	2003.6	1718.9	1895.2
Respiratory diseases	1347.7 (68.5 %)	1324.1 (66.27%)	1282.6 (64.01%)	1130.3 (65.75%)	1266.3 (66.81%)

Analysis of negative statistics data showed that the dynamics of respiratory diseases changed from year to year relative to all diseases, the peak results are 2017 and 2021, so the situation in this area has not changed much over 5 years, which means that the epidemiological situation in the Primorsky Territory is not improving (Fig.1).

Fig.1. Indicators of respiratory diseases 2017-2021

Among the main pathophysiological processes developing in the respiratory system, it is necessary to identify several nosological units of this section: chronic diseases of the tonsils and adenoids, bronchial asthma, allergic rhinitis, ARVI, and pneumonia, which are characteristic mainly for children.

Chronic diseases of the tonsils (adenoids) - adenoid growths, or adenoids, are an excessive proliferation of lymphoid tissue, which forms the basis of the tonsils, and acute adenoiditis often occurs after a viral infection of the upper respiratory tract (ARVI). After encountering the virus, immune barriers are weakened, and bacterial agents come into play, which multiply and affect the tonsils and surrounding tissues, which leads to inflammation, and an increase in exudate production, edema and hyperemia. Symptoms include rhinorrhea, postnasal congestion, nasal congestion, snoring, fever and bad breath. Chronic adenoiditis is characterized by similar symptoms, but the bacteriological agent persists for 90 days and is often the result of polymicrobial infections with the formation of biofilms.

Bronchial asthma - this is a chronic non-communicable inflammatory disease in which many cells and cellular elements play a role. Chronic inflammation contributes to increased airway hyperactivity, leading to recurring episodes of wheezing, shortness of breath, chest tightness and coughing, especially at night or early in the morning. These episodes are usually associated with widespread but variable bronchial obstruction, which is often reversible.

It can be represented as two simultaneous processes that have a stimulating effect on the symptoms of exacerbation: smooth muscle dysfunction, leading to bronchoconstriction, bronchial hyperreactivity, hyperplasia, and the release of inflammatory mediators.

Inflammation of the respiratory tract, which will result in infiltration of inflammation, swelling of the mucous membrane, cell proliferation, thickening of the basement membrane.

Allergic rhinitis - inflammation of the cells of the epithelial layer of the nose, which occurs in response to exposure to an allergen. The condition is accompanied by swelling of the mucous membrane and abundant liquid secretions. Nasal breathing becomes difficult, and the sense of smell decreases.

Acute respiratory viral infection (ARVI) - it can occur in the form of rhinitis, rhinoconjunctivitis, otitis media, nasopharyngitis, laryngitis, tracheitis. The severity of general (lethargy, malaise, fever, headache, etc.) and local (hyperemia of the mucous membrane of the nasopharynx and oropharynx, sore throat, cough, sneezing, runny nose, etc.) symptoms can be different and depends on the type of pathogen (certain viruses are tropic to certain parts of the respiratory tract), as well as on individual and age-related characteristics of the body. It occupies a leading place 96.6% among children in Primorye. The reason for such a massive spread is also the unfavorable climate, which lowers the tension of immunity.

Pneumonia - this is a group of acute focal infectious and inflammatory lung diseases of various etiology, pathogenesis and morphological characteristics with predominant involvement of respiratory departments in the pathological process and the obligatory presence of intraalveolar inflammatory exudation (ICD - X, 1992) [3, pp. 11-12].

From a pathophysiological point of view, pneumonia is the result of the multiplication of pathogens and damage to the respiratory tract of the lungs.

The trigger point of inflammation in the lungs is the adhesion of microorganisms to the surface of the cells of the bronchial tree, which is facilitated by the previous dysfunction of the ciliated epithelium and violations of mucociliary clearance. After adhesion, the colonization of microorganisms in epithelial cells occurs. Epithelial cell membranes are damaged, which leads to the release of cytokines (IL-1, IL-8, IL-12, etc.). Under the action of which the chemotaxis of effector cells into the lesion is carried out. Further, invasion and intracellular persistence of microorganisms are carried out, the production of exo- and endotoxins as a result, inflammation and clinical symptoms develop.

The causes of the development of an inflammatory reaction in the respiratory parts of the lungs may be a decrease in the effectiveness of the protective mechanisms of the macroorganism, as well as the massive dose of microorganisms or their high virulence [4, p.9].

Prevention of respiratory diseases in children:

Primary prevention respiratory diseases are synonymous with a healthy lifestyle: regular physical activity, hardening, stress reduction, living in ecologically clean areas - all this helps to prevent the development of respiratory diseases.

At the same time, an important component of a child is a full, balanced diet according to age. If a child consumes foods with sufficient amounts of protein, vitamins and trace elements, then this is the basis for increasing the immunological resistance of the body and the ability to resist pathogens. Due to the modification properties in relation to cellular and humoral immunity, as well as non-specific and native.

To prevent infectious diseases of the respiratory system, carry out specific prophylaxis, vaccination against the influenza virus and vaccination of pneumococcal infection (since the causative agent of pneumonia is most often pneumococcus), to increase the body's resistance [5, paragraph 7].

Secondary prevention consists in the early diagnosis of diseases and their treatment, which is due to the fact that many diseases develop against the background of other pathologies. Timely rehabilitation of chronic foci of infection in the nasopharynx is necessary, especially in children who are often ill.

Tertiary prevention of respiratory diseases is to prevent the deterioration of the course of the disease and the occurrence of complications, which is formed by properly selected etiotropic and pathogenetic therapy and rehabilitation.

Conclusions

A comparative analysis of the spread of respiratory diseases in children aged 0-14 years in the period from 2017 to 2021 showed that among children living in the Primorsky Territory, the prevalence dynamics is not the most favorable and it has been at the same high level for 5 years, which is associated with multifactorial causes, namely:

- Firstly, non-compliance with preventive measures aimed at maintaining and strengthening the immune system necessary for the body's resistance to various pathogens of these diseases.
- Secondly, the climatic features of the factors of the region (wind, humidity) they contribute to the development of diseases of the respiratory system.

References

1. N.G. Baukova. Primorskiy statisticheskiy ezhegodnik: kompleksnyy sbornik Primorskstat. URL: <https://25.rosstat.gov.ru/storage/mediabank/Ежегодник%202021%20на%20сайт.pdf> Vladivostok, 2022 – 311 p. (date of application: 25.10.2023).
2. Kolosov V.P., Manakov L.G., Kiku P.F., Polyanskaya E.V. Zabolevaniya organov dykhaniya na Dalnem Vostoke Rossii: epidemiologicheskie i sotsialno-gigienicheskie aspekty. Vladivostok: Dalnauka, 2013 – 220 p. (date of application 27.10.2023).

3. S.A.Gutsulyak. Vnebolnichnaya pnevmoniya u detey, uchebnoe posobie. URL: https://mir.ismu.baikal.ru/src/downloads/6e363263_29_gutsulyak_vnebolnichnaya_pnevmoniya_u_deteiy...pdf Irkutsk: IGMU, 2020. – 58 p. (date of application 29.10.2023).

4. Abrosimov V.N., Zhukova L.A. Vnebolnichnaya pnevmoniya, uchebnoe posobie. URL: <https://rzgmu.ru/images/files/4/1518.doc> uchebnoe posobie / V.N. Abrosimov [i dr.]; Ryazan, 2015. – 128 p. (date of application: 26.10.2023).

5. Rospotrebnadzor: official website. – Moscow, 2023. – URL: https://www.rospotrebnadzor.ru/activities/recommendations/details.php?ELEMENT_ID=23381 (date of application 28.10.23).

INTERNATIONAL RELATIONS STUDIES AND DIPLOMACY

UDC 32 (575.3)

Kurbonova Z.M., Eshonkulova F.S. Modern challenges and security threats in the Central Asian region and the role of Russia

Kurbonova Zulfiya M.

Doctor of political sciences, professor, Head of the Department of International Relations and Diplomacy of the Russian-Tajik (Slavonic) University

Eshonkulova Firuza S.

teacher, head of the office of the Department of International Relations and Diplomacy of the Russian-Tajik (Slavonic) University

***Abstract.** This study analyzes modern security challenges and threats in Central Asia, as well as Russia's role in preventing them. It is obvious that at present, many problems have arisen in Central Asia, such as internal weakness of states, terrorism, extremism, transnational crime, economic instability, environmental problems, drug trafficking, ethnic problems, etc. With increasing interdependence, all countries in the region need each other friend to solve these problems. In this sense, regional and non-regional cooperation between the states of Central Asia and other partners is very relevant. This article also discusses security issues in Central Asia, as well as Russia's influence and contribution in preventing and resolving these issues.*

***Keywords:** security issues, new challenges and threats, Central Asia, the role of Russia, strategic partners, allies.*

Рецензент: Дудкина Ольга Владимировна, кандидат социологических наук, доцент. Донской государственный технический университет (ДГТУ), г. Ростов-на-Дону, Факультет «Сервис и туризм», кафедра «Сервис, туризм и индустрия гостеприимства»

From the very beginning of gaining state independence, the Republic of Tajikistan in foreign policy has never changed its position in relation to its most important strategic partner - the Russian Federation. Since the establishment of diplomatic relations, Tajikistan and Russia have built a system of strategic partnership and military alliance, which are based on basic interstate documents.

From alliance to strategic partnership

At the present stage, a clear confirmation of the special role of Russia in the foreign policy of Tajikistan is the Foreign Policy Concept of the Republic of Tajikistan adopted on January 27, 2015, which states: "Development of relations with the Russian Federation on the basis of equality and mutually beneficial cooperation in political, military, military-technical, economic, trade, investment areas, areas of labor migration, culture, information, science and

education and other areas meet the national interests of the Republic of Tajikistan and are an important factor in ensuring stability.”

For Russia, Tajikistan, along with other states of the Central Asian region, has always been at the center of historically determined interests.

Russia's strategic priority goal is to promote the formation of a stable sovereign statehood among its neighbors, capable of pursuing its own foreign policy that corresponds to the geopolitical situation and balance of power in the common space.

Security problems and solutions

On the path to implementing specific development projects in Tajikistan, the Afghan factor and the ethnopolitical problems existing in the Fergana Valley pose a problem. To summarize, at present the main threats to the security of not only Tajikistan, but also the entire Central Asian region and Russia are: the activities of international terrorist organizations in the Afghan border region; the spread of religious extremism; increase in illicit drug trafficking; threat and use of biological weapons; arms smuggling, human trafficking, organized crime activities; cybercrime and other transnational crimes.

The above challenges and security threats affect the implementation of the national strategy of Tajikistan. Tajikistan periodically experiences the latent conflict potential of the Fergana Valley, where the delimitation and demarcation of interstate borders has not yet been completed [2].

New threats to regional security (biological, hybrid, network wars, environmental challenges) are pushing new states to reformat the old security system taking into account new realities, when global processes are projected more dynamically than in previous periods at the regional level with their own local specifics. To maintain the stability of Central Asia, it is now important to strengthen the security belt in the trans-border Amudarya region, border settlement and resolution of border problems in the Fergana Valley, where conflicts are increasingly emerging in Vorukh, Sokh, Shakhimardan [3, pp.67-68].

The acquisition of a sustainable nature by the above dangerous phenomena encourages Tajikistan to attach primary importance to issues of ensuring national and regional security, countering such challenges and threats as international terrorism, religious extremism and drug trafficking.

Tajikistan has laid a solid international legal basis for interaction in the fight against international terrorism and extremism, having signed more than 80 interstate agreements with Russia, China, the states of Central Eurasia, the USA, European states, international organizations, etc.

The core element of the Tajik-Russian strategic partnership and alliance is the coordination of joint actions in the international arena in a bilateral format, as well as within the

framework of such global and regional organizations as the UN, CIS, CSTO, SCO, OSCE, CICA, etc. Deterioration of the military-political situation in Afghanistan impedes the implementation of the national development strategy of Tajikistan and threatens the security of the country.

In these conditions, it seems especially necessary to combine the efforts of Tajikistan and Russia in ensuring the security of the southern borders of the CIS space and the CSTO zone of responsibility.

The tense military-political situation in Afghanistan does not contribute to the implementation of Tajikistan's national development strategy and is a challenge to the country's national security. The tensest situation remains in the northeastern provinces of the Islamic Republic of Afghanistan due to the expansion of combat zones by militants of various terrorist and jihadist organizations. The reason for their concentration in the north of Afghanistan is most likely the redistribution of spheres of influence [1, P.10].

Under these circumstances, the main tasks of Tajikistan and Russia in the Afghan direction remain the fight against drug trafficking, countering militants of terrorist and extremist organizations and cross-border crime. This encourages the leadership of Tajikistan and Russia to take initiative in matters of forming a multilateral regime to counter threats emanating from Afghanistan and creating a security belt along the Tajik-Afghan border. In these conditions, it seems especially necessary to combine the efforts of Tajikistan and Russia in ensuring the security of the southern borders of the CIS space and the CSTO zone of responsibility. It is palpable for Russia to understand that without stability in Central Asia, the dynamic socio-economic development of the countries of the region, the deepening and expansion of integration processes in this space, it is difficult to imagine further sustainable growth of the Russian economy.

The Tajik-Afghan border is the southern border of the CSTO's common area of responsibility with Russia. For Russia, Tajikistan is one of the key links in the fight against international terrorism. The Afghan factor focuses the attention of both states on the need to constantly improve the strengthening of the southern borders of Tajikistan. According to sources, in the northern provinces of Afghanistan there are terrorist and extremist groups numbering approximately from 5-6 thousand to 10-12 thousand militants. Threats to the security of Tajikistan intensified after the withdrawal of foreign military contingents in August 2021, which contributed to the active interaction of anti-drug and anti-terrorist structures of the SCO, CSTO, and CIS.

In these conditions, the 201st Russian military base, as well as the Collective Security Treaty Organization, play an important role in containing external destructive forces and strengthening the security potential of Tajikistan. To increase the reliability of border protection

in the airspace, Tajikistan and Russia have developed an international legal framework for the creation of a joint air defense (air defense) system of the two countries. Considering the threats of drug transit across the Tajik-Afghan border, through the United Nations Office on Drugs and Crime (UNODC), the Russian side regularly provides assistance to Tajikistan in the fight against drug trafficking. For 2015–2017 \$5.4 million was allocated, and a similar amount was allocated for the period 2018–2020. to update the material and technical base of the Drug Control Agency, its structural expansion through the creation of territorial divisions, training and retraining of personnel, and material support for service employees. From 2019 to the present, the Russian Ministry of Internal Affairs has provided assistance to Tajik agencies countering the spread of drugs in the amount of about 3.5 million US dollars [3].

The Tajik-Afghan border is the southern border of the CSTO's common area of responsibility with Russia. For Russia, Tajikistan is one of the key links in the fight against international terrorism. The Afghan factor focuses the attention of both states on the need to constantly improve the strengthening of the southern borders of Tajikistan. According to sources, in the northern provinces of Afghanistan there are terrorist and extremist groups numbering approximately from 5-6 thousand to 10-12 thousand militants. Threats to the security of Tajikistan intensified after the withdrawal of foreign military contingents in August 2021, which contributed to the active interaction of anti-drug and anti-terrorist structures of the SCO, CSTO, and CIS.

In these conditions, the 201st Russian military base, as well as the Collective Security Treaty Organization, play an important role in containing external destructive forces and strengthening the security potential of Tajikistan. To increase the reliability of border protection in the airspace, Tajikistan and Russia have developed an international legal framework for the creation of a joint air defense (air defense) system of the two countries. Considering the threats of drug transit across the Tajik-Afghan border, through the United Nations Office on Drugs and Crime (UNODC), the Russian side regularly provides assistance to Tajikistan in the fight against drug trafficking. For 2015–2017 \$5.4 million was allocated, and a similar amount was allocated for the period 2018–2020. to update the material and technical base of the Drug Control Agency, its structural expansion through the creation of territorial divisions, training and retraining of personnel, and material support for service employees. From 2019 to the present, the Russian Ministry of Internal Affairs has provided assistance to Tajik agencies countering the spread of drugs in the amount of about 3.5 million US dollars [3].

In the context of Tajikistan's security, military and military-technical cooperation is a priority area of Russian-Tajik interaction. Russia is promoting the modernization of the Armed Forces of Tajikistan by transferring military products to them. In total, since 2014, Russia has

trained more than 7 thousand military personnel, which has a significant impact on increasing the combat readiness of the Armed Forces of the Republic of Tajikistan.

Every year, about 500-1000 Tajik military personnel undergo free training in Russia. In 2021 alone, about 1,000 junior specialists were trained in Russia for the Ministry of Defense of Tajikistan. As part of the Modernization Program of the National Armed Forces of Tajikistan, Russia is providing assistance in strengthening Tajik defense potential. Meanwhile, taking into account the possible increase in the military threat from Afghanistan, taking preventive measures, an unmanned aviation battalion was formed as part of the 201st RVB in 2019 as part of a battalion of a short-range and short-range company, armed with complexes with Orlan-10 unmanned aerial vehicles, Leer-3, Eleron, Granat and Tachyon, as well as a long-range detachment equipped with the Forpost UAV complex. The newest radio jamming system "Pole-21" has entered service with the 201st Russian military base in Tajikistan. In October 2020, the re-equipment of the air group of the 201st military base in Tajikistan with modern modifications of Mi-8MTV-5 transport and combat helicopters was completed.

In February 2021 alone, Russia donated more than 40 pieces of engineering and special equipment to the Armed Forces of the Republic of Tajikistan. In addition, Russia and Tajikistan regularly conduct joint military exercises. Despite the COVID-19 pandemic, in November 2020, a series of large-scale joint exercises using heavy equipment and drones were held at the Lyaur, Sambuli and Kharb-Maidon training grounds based on the experience of modern armed conflicts. "Combat Brotherhood" maneuvers are regularly held near the Tajik-Afghan border. They involve groups of thousands of CSTO troops, aviation and Iskander missile systems [4, pp. 118-127].

Development prospects

After the Taliban's victory in Afghanistan, challenges to regional stability emanating from this country are likely to persist for a long time. For the United States, possession of strategic advantages in Afghanistan - in the center of Central Asia - is important for containing the three centers of power (Iran, China and Russia) and countering the expansion of integration processes not controlled by America - the SCO, CSTO, EAEU and the Chinese Belt and Road Initiative. Once again, Afghan territory can be used to achieve the geopolitical goals of external actors and can become a source of growing new threats. Most likely, it will be the states neighboring Afghanistan that will have to jointly maintain regional stability. Under these conditions, the regions of South and Central Asia need a new format of the security system that would strengthen the cooperation of states located along the perimeter of the borders of Afghanistan (Tajikistan, Uzbekistan, Turkmenistan, Iran, Pakistan, China) and states with priority interests in the Afghan state (Russia, India and the USA) - the "7+3" format for

coordinating and combining efforts and taking preventive measures taking into account new challenges and threats of our time.

Network wars have already become a factor in modern geopolitics, shaping public consciousness. This is a whole complex of information and ideological measures to influence the political elite, the psyche and behavior of citizens, as well as to counter these influences using political, economic, diplomatic, scientific means, the media and cinema. In the Central Asian states, including Tajikistan, there is insufficient systematic training of specialists in the field of ensuring information and ideological security, including professionals in the field of propaganda and counter-propaganda. Given these circumstances, it is important for Tajikistan to train specialists with skills to work in the information and ideological sphere. In this context, it would also be important to strengthen Tajik-Russian cooperation [3, 5].

Another pressing regional security problem is related to the risks of the proliferation of biological weapons. Formally, the Convention on the Prohibition of Biological and Toxin Weapons, to which the USA and the USSR joined, was adopted back in 1972. However, its implementation in practice is hampered by the lack of a verification mechanism and mutual checks. In 2001, Russia proposed such a mechanism, having developed a corresponding protocol with other countries. But the United States withdrew from the negotiations and began to form a closed system of military biological facilities around the world. There is a tendency to launch biological laboratories in post-Soviet Central Asia to carry out prohibited military biological research. The implementation of such plans will allow for in-depth research on the production of pathogenic microorganisms that are potentially capable of selectively affecting different ethnic groups of people. This opens up prospects for the creation of biologically destructive agents based on genetically modified forms of pathogenic microorganisms exported from the CIS, to which the population will not have natural immunity, and the available medical means of protection will be ineffective. Despite statements by officials about the exclusively peaceful nature of these institutions and their civic orientation, the facts indicate the opposite. For example, after the appearance of a US biological laboratory in the city of Herat, an outbreak of malaria was recorded in Afghanistan. The coronavirus pandemic has shown that uncontrolled biological processes can significantly slow down or even destroy the development plans of the countries of the Central Asian region and the world as a whole. In these conditions, taking into account the above risks, the Central Asian states, together with Russia, need to take measures to declare the region a zone free of biological weapons facilities. To ensure the environmental safety of the region, it is necessary to combine efforts to develop and implement a unified regional environmental policy [5].

In the current situation in the Central Asian region, perhaps the most important and relevant factor in regional security is the strengthening of integration processes. Only this

factor can ensure the stability of the security system. The main factors determining integration processes in the region are geo-economic, geopolitical and communication. Currently, in Central Asia there are favorable opportunities for close economic cooperation and coordination of foreign policy and foreign economic strategies of the countries of the region. Objective prerequisites continue to motivate the creation of integrated decision-making systems and coordination of countries' positions on a number of pressing problems of regional development.

References

1. G.M. Maitdinova Tajik-Russian cooperation to maintain stability in Central Asia: common security threats and vectors of interaction // <https://ru.valdaiclub.com/a/highlights/tadzhiksko-rossiyskoe-sotrudnichestvo>
2. Joint statement of the foreign ministers of the SCO member states following the meeting in the format of the SCO-Afghanistan Contact Group/Data from the current archive of the Ministry of Foreign Affairs of the Republic of Tajikistan// www.mfa.tj
3. N.N. Sanginov Policy of the Central Asian states to create a cooperative security system within the CSTO in the light of new threats and challenges to stability // New states of Central Asia in the conditions of the formation of a polycentric world: materials of the International Scientific Conference. Dushanbe, March 16, 2017. Dushanbe: RTSU, 2017.
4. V.A. Huseynov Central Asia: Geopolitics and economics of the region. M.: Red Star, 2010.
5. Z.M.Kurbonova Features of conflict resolution and conflict-prone situations in a changing world. Dushanbe: "Irfon", 2020.

JURISPRUDENCE AND LAW

UDC 343

Zalikhanova L.I., Abazov V.Z. Subjective signs of group hooliganism and mass violence

Субъективные признаки группового хулиганства и массовых беспорядков

Zalikhanova Leila Ibragimovna

Candidate of Law, Associate Professor of the Department of Criminal Law, Process and Criminology
Kabardino-Balkarian State University, Institute of Law, Economics and Finance

Abazov Vladimir Zaurbekovich

Master's degree in Criminal Law, Criminology, Kabardino-Balkarian State University, Institute of Law, Economics and Finance
Залиханова Лейла Ибрагимовна
к.ю.н., доцент кафедры уголовного права, процесса и криминалистики
Кабардино-Балкарский государственный университет, Институт права, экономики и финансов
Абазов Владимир Заурбекович
магистр, направление уголовное право, криминология, Кабардино-Балкарский государственный университет, Институт права, экономики и финансов

Аннотация. *Общественный порядок, представляя собой основу национальной безопасности, является одним столпов нормального функционирования современного государства, посягательство на которые нарушает соответствующие общественные отношения.*

В числе наиболее резонансных преступлений, посягающих на общественный порядок, хулиганство и деяния, совершаемые из хулиганских побуждений занимают лидирующее положение. Данная группа преступлений, имея стойкую тенденцию к снижению, тем не менее, вызывает стабильную обеспокоенность, как в теоретическом прочтении, так и в практике применения соответствующих норм уголовного законодательства.

Ключевые слова: *хулиган, вина, мотив, соучастие, массовые беспорядки.*

Abstract. *Public order, representing the basis of national security, is one of the pillars of the normal functioning of the modern state, the encroachment on which violates the relevant public relations.*

Among the most high-profile crimes that infringe on public order, hooliganism and acts committed out of hooliganism occupy a leading position. This group of crimes, having a steady downward trend, nevertheless causes stable concern, both in theoretical reading and in the practice of applying the relevant norms of criminal law.

Keywords: *hooligan, guilt, motive, complicity, mass riots.*

Рецензент: Монгуш Алла Лоспановна – кандидат юридических наук, доцент. ФГБОУ ВО «Тувинский государственный университет»

Хулиганство в России делится на два вида: 1) хулиганство как состав преступления, предусмотренного УК РФ; 2) хулиганство (мелкое) как административное правонарушение.

Вместе с тем, Уголовный кодекс Российской Федерации помимо хулиганства как состава преступления, предусмотренного ст. 213 УК РФ, содержит целый ряд самостоятельных составов преступлений, совершенных из так называемых «хулиганских побуждений».

С определенной долей условности все составы, предусматривающие хулиганские побуждения в качестве признака состава преступления, можно разделить на:

1. Составы, в которых хулиганские побуждения являются обязательным - конструктивным признаком состава преступления (ст. 116 «Побои», ст. 207 части 1 и 2 «Заведомо ложное сообщение об акте терроризма», ст. 215.2 «Приведение в негодность объектов жизнеобеспечения», ст. 215.3 части 3-5 «Самовольное подключение к нефтепроводам, нефтепродуктопроводам и газопроводам либо приведение их в негодность», ст. 245 «Жестокое обращение с животными», ст. 267.1 «Действия, угрожающие безопасной эксплуатации транспортных средств»);

2. составы, в которых хулиганские побуждения являются квалифицирующим признаком, влекущим более строгую уголовную ответственность (ст. 105 ч. 2 п. «и» «Убийство», ст. 111 ч. 2 п. «д» «Умышленное причинение тяжкого вреда здоровью», ст. 112 ч. 2 п. «д» «Умышленное причинение средней тяжести вреда здоровью», ст. 115 ч. 2 п. «а» «Умышленное причинение лёгкого вреда здоровью», ст. 167 ч. 2 «Умышленное уничтожение или повреждение чужого имущества»). При привлечении виновного к уголовной ответственности по указанным статьям УК РФ, если эти действия были совершены в процессе хулиганства, его действия подлежат квалификации по совокупности преступлений, предусмотренных соответствующей статьей и статьей 213 УК РФ, так как применение насилия и причинение вреда здоровью человека не охватываются признаками состава хулиганства[1]. При этом квалификация преступления как совершенного из хулиганских побуждений не означает того, что действия виновного подлежат автоматически квалификации по совокупности как хулиганство;

3. составы, в которых хулиганские побуждения не являются признаком состава преступления, предусмотренным диспозицией статьи УК РФ, но присутствуют в качестве сопутствующего признака, не влияющего на квалификацию (ст. 214 «Вандализм», ст. 243 «Уничтожение или повреждение объектов культурного наследия (памятников истории и культуры) народов Российской Федерации, включенных в единый государственный реестр объектов культурного наследия (памятников истории и

культуры) народов Российской Федерации, выявленных объектов культурного наследия, природных комплексов, объектов, взятых под охрану государства, или культурных ценностей», ст. 243.4 «Уничтожение либо повреждение воинских захоронений, а также памятников, стел, обелисков, других мемориальных сооружений или объектов, увековечивающих память погибших при защите Отечества или его интересов либо посвященных дням воинской славы России», ст. 244 «Надругательство над телами умерших и местами их захоронения»).

В указанной группе статей хулиганские побуждения вовсе не указаны в соответствующей статье УК РФ, однако эти составы по сути являются специальными нормами по отношению к статье 213 УК РФ: они также как и хулиганство нарушают общественный порядок, выражают явное неуважение к обществу, однако в отличие от хулиганства в них целью злоумышленника является уничтожение или повреждение имущества, а грубое нарушение общественного порядка не охватываются прямым умыслом злоумышленника, выступая в качестве сопутствующего объекта преступных посягательств. При совершении преступлений, предусмотренных статьями УК РФ из обозначенной нами группы, деяния надлежит квалифицировать именно по соответствующей статье; дополнительная квалификация преступных деяний по статье 213 УК РФ необходима лишь в случае, когда злоумышленник также совершает и хулиганство, например, при совершении вандализма и хулиганства, действия виновного подлежат квалификации по совокупности преступлений, предусмотренных статьей 214 и статьей 213 УК РФ.

Определение хулиганских побуждений содержится в п. 12 Постановления Пленума Верховного Суда России, согласно которому «под уголовно наказуемыми деяниями, совершенными из хулиганских побуждений, следует понимать умышленные действия, направленные против личности человека или его имущества, которые совершены без какого-либо повода или с использованием незначительного повода». В качестве определяющего фактора при квалификации побуждений в качестве хулиганских при совершении виновным насильственных действий в ходе ссоры либо драки Верховным Судом России предлагается выяснять, кто явился инициатором конфликта, не был ли конфликт спровоцирован для использования его в качестве повода к совершению противоправных действий.

Отнесение хулиганства к преступлениям с формальным составом, когда грубое нарушение общественного порядка является и процессом и результатом, входящим в действие как его неотъемлемый признак[2], а равно само изложение диспозиции ст. 206 УК РФ в редакции УК РСФСР 1960 года, дающей непосредственное указание на возможность лишь умышленного совершения конкретного противоправного деяния, не

поставило точку в определении формы вины при совершении данного преступления. Так, Яценко С. С. пишет: «Объективная сторона рассматриваемых преступлений (преступлений против общественного порядка) характеризуется отрицательным отношением виновного к общественному порядку, что проявляется в факте совершения им конкретного деяния» и далее «формой вины при совершении рассматриваемых преступлении является прямой умысел»[3].

Однако новая редакция диспозиции ст. 213 УК РФ (хулиганство), отраженная в УК РФ 1996 г. не делает ссылку на форму вины при совершении данного преступления: «Хулиганство, то есть грубое нарушение общественного порядка, выражающее явное неуважение к обществу, сопровождающееся применением насилия к гражданам либо угрозой его применения, а равно уничтожением или повреждением чужого имущества».

Подобная формулировка не только не разрешила теоретических споров о форме вины при совершении хулиганских действий, но и внесла большую путаницу в правоприменительный процесс, поскольку подобная редакция не исключает и неосторожной формы вины, что в свою очередь влечет искусственное включение в разряд уголовно-наказуемых действий, таковыми не являющимися.

Однако, и при отнесении хулиганства к преступлениям с формальным составом единства мнений достигнуто не было, что, в свою очередь, вносит ряд проблем как в теоретические разработки, так и практическую деятельность правоохранительных органов.

Лицо, совершающее хулиганские действия, или группа лиц, совершающих общественно опасное деяние в ночное время в парке (переворачивание и уничтожение скамеек, осветительных приборов, уничтожение киосков и т. п. действия) действует с прямым умыслом вне зависимости от разрыва во времени с момента действия до момента, когда это действие получило публичный оттенок, т. е. до момента, когда результаты смогли быть наблюдаемы гражданами. Виновный или виновные совершают эти действия с целью обнаружения именно действия, а в выполнении этих действий и отражается грубое нарушение общественного порядка и явное неуважение к обществу. Разрыв во времени не только не ставит под вопрос принадлежность хулиганства к формальным составам, а наоборот, подтверждает этот тезис. «Хулиганство, как известно, является формальным преступлением, поскольку грубое нарушение общественного порядка одновременно - и процесс, и результат действий. Оно считается оконченным в момент совершения хулиганских действий независимо от фактически наступивших последствий. Мотив данного преступления относится к самим действиям. Указанные последствия, по сути, представляют собой менее опасные по сравнению с хулиганством, так называемые побочные преступления, выступающие в

качестве формы либо средства его совершения»[4]. Таким образом, последствия, которые не входят в качестве обязательного признака объективной стороны группового хулиганства и массовых беспорядков, имеют значение для решения вопроса о привлечении к уголовной ответственности лиц, совершивших хулиганские действия, а так же для определения степени нарушения общественного порядка и степени общественной опасности хулиганства.

Сторонники двойной формы вины предполагают наличие умысла в отношении действий и неосторожности в отношении последствий.

Более точно, на наш взгляд, характеризует субъективную сторону хулиганства П. С. Матышевский: «С субъективной стороны хулиганство может быть совершено только умышленно. При этом вина лица по отношению к самому действию выражается в форме прямого умысла. Лицо сознает, что его действия грубо нарушают общественный порядок, и желает таким путем достигнуть определенной цели - проявить явное неуважение к обществу. По отношению же к наступившим последствиям вина лица может быть выражена в форме умысла (прямого или косвенного) и в форме неосторожности (небрежности или самонадеянности)»[5].

Между тем, поскольку хулиганство принадлежит к преступлениям, совершенным путем определенного действия, у лица, его совершившего, по отношению к действию может быть лишь прямой умысел. Основания для подобного высказывания лежат в пределах ст. ст. 25, 26 УК РФ. В этих статьях разграничение между прямым и косвенным умыслом, как известно, проводится по признаку отношения виновного к последствиям, а не к действию. Из содержания ст. 25 УК РФ вытекает, что при умышленной форме вины отношение субъекта к действию может быть лишь в форме прямого умысла.

Следовательно, хулиганство может быть совершено только с прямым умыслом. Виновный, совершая хулиганские действия, сознает их общественно опасный характер, предвидит, что в результате их могут наступить общественно опасные последствия (грубое нарушение общественного порядка, выражающее явное неуважение к обществу) и желает наступления таких последствий.

Каждый из участников группового хулиганства и массовых беспорядков должен сознавать общественно опасный характер совершаемых им действий, предвидеть общественно опасные последствия и желать их наступления. Если кто-либо из участников группового хулиганства и массовых беспорядков не сознавал общественно опасный характер своих действий, не предвидел, что ими грубо нарушает общественный порядок и, что практически невозможно, не желал их совершения, то говорить о возможности совершения указанным лицом хулиганских действий не приходится.

References

1. П. 11 Постановления Пленума Верховного Суда РФ от 15.11.2007 № 45 «О судебной практике по уголовным делам о хулиганстве и иных преступлениях, совершенных из хулиганских побуждений»// https://www.consultant.ru/document/cons_doc_LAW_72601/
2. Хоменко А.Н., Князев К.С. Вопросы уголовно-правовой оценки массовых беспорядков // Юридическая наука и правоохранительная практика. 2022. № 3 (61).
3. Там же.
4. Кумышева М.К. К вопросу о массовости в уголовно-правовой характеристике массовых беспорядков // Пробелы в российском законодательстве. 2018. № 3. С. 79-81.
5. Матышевский П. С. Ответственность за преступления против общественной безопасности, общественного порядка и здоровья населения. - М., 1964. - С. 80.

MEDIA AND COMMUNICATION

UDC 19

Ter-Sogomonova A.G. Influence of reality show on society in the RF

Влияние реалити-шоу на общество в РФ

Ter-Sogomonova Alexandra Grigorievna,

Russian State Social University

FKM-ZHUR-M-3-Z-2022-VOB course, master, Management of modern media projects

Тер-Согомонова Александра Григорьевна,

Российский Государственный Социальный университет

ФКМ-ЖУР-М-3-З-2022-ВОБ курс, магистр, Управление современными медиапроектами

Abstract. *This scientific article examines the features of the influence of reality shows on modern Russian society. The author analyzes the characteristic features of reality shows that distinguish them from other genres of television programs. The author also gives specific examples of when and how reality shows had a significant impact on society - incl. based on the example of young people. At the conclusion of the article, the author provides recommendations for limiting the display of reality shows on modern domestic television and justifies them.*

Keywords: *modern television, values, culture, society, reality show, morality, ideology.*

Аннотация. *В настоящей научной статье рассматриваются особенности влияния реалити-шоу на современное российское общество. Автор анализирует характерные признаки реалити-шоу, выделяющие их среди других жанров телевизионных программ. Также автор приводит конкретные примеры, когда и каким образом реалити-шоу оказывали значительное влияние на общество – в т.ч. на примере молодежи. В заключении статьи автор приводит рекомендации по ограничению показа реалити-шоу на современном отечественном телевидении и обосновывает их.*

Ключевые слова: *современное телевидение, ценности, культура, общество, реалити-шоу, нравственность, идеология.*

Рецензент: Дудкина Ольга Владимировна, кандидат социологических наук, доцент.
Донской государственный технический университет (ДГТУ), г. Ростов-на-Дону, Факультет
«Сервис и туризм», кафедра «Сервис, туризм и индустрия гостеприимства»

Реалити-шоу как один из популярных сегодня телевизионных форматов существует относительно недавно – всего лишь порядка 20-25 лет, однако уже успел стать настолько известным среди населения, что сегодня понятие «реалити-шоу» знакомо практически любому представителю российского населения вне зависимости от возраста и социальной принадлежности. Пик популярности реалити-шоу в России пришелся на начало 2000-х годов, когда только «ушли в прошлое» востребованные ранее зарубежные сериалы [3]. «Окна», «Дом» и «Дом-2», «За стеклом», «Фабрика звезд»

и многие другие – это те телевизионные проекты, за реализацией которых наблюдала вся страна. Они до сих пор остаются в памяти зрителя как яркие представители не знакомого российской аудитории ранее телевизионного жанра.

Сегодня реалити-шоу на отечественном телевидении распространены в гораздо меньшей степени, их рейтинги не достигают и вряд ли когда-либо достигнут показателей из начала 2000-х годов. Однако бесспорным является тот факт, что реалити-шоу – это значимый для истории российского телевидения формат, оказавший существенное влияние на социокультурную среду.

Итак, обратимся к сущности и характеристикам реалити-шоу. Прежде всего, даже исходя из самого названия формата, следует логичным, что в основе данного жанра две категории «реальность» (т.е., «реалити») и «шоу». Очевидно, что в рассматриваемом формате реальность и шоу сочетаются, причем, как показывает практика, довольно успешно [5]. Эксперты отмечают, что этот жанр словно «стирает» грань между этими диаметрально противоположными по своим признакам и смыслу понятиями, вводя зрителя в заблуждение, где правда, а где – грамотный и продуманный сценарный ход. Психологи в своих исследованиях отмечают, что популярность такого жанра у зрителя говорит о его высокой степени зависимости, внушаемости, о том, что таким человеком легко манипулировать. Еще один минус реалити-шоу в данном контексте – все-таки их серьезная отличность от настоящей жизни, что дает зрителю ложное представление об успехе, о решении проблем без усилий, о легком заработке и т.д., т.к. это с экрана внушают ему участники шоу. Это, в конечном итоге, может крайне негативно сказаться на обыденной жизни зрителя, если он начнет планировать свои действия, рассуждать о них, исходя из увиденного [5].

Психологически сложнее с молодежью, детьми и подростками. Если взрослый человек либо менее внушаем, либо способен на какой-то стадии отказаться быть участником манипуляций, у молодого человека в силу возрастных особенностей и отсутствия необходимого жизненного опыта еще не сформировались ценностная система, мировоззрение, т.е., ему сложнее (иногда – невозможно) определить, где именно находится грань между реальностью и шоу. Экранные образы, их жизнь и действия подросток может принять за эталон поведения, в то время как, во-первых, важно помнить, что большая часть из показываемого в реалити-шоу – это четко прописанный сценарий. Во-вторых, герои такого шоу ввиду нахождения длительное время под прицелом камер, скорее всего, находятся в сложном психическом состоянии, а потому могут быть неадекватны, агрессивны и т.д. [1]

Одновременно, молодежь именно это и привлекает: легкая и доступная возможность стать известным, не прилагая для этого никаких усилий. Это, безусловно,

в определенной мере правдиво, однако лишает молодого человека понимания обратной стороны, ее негативных последствий: зависимость от популярности, невозможность или фактическое неумение зарабатывать другими способами, опять же, постоянное нахождение под пристальным вниманием [1]. Кроме психических проблем, изложенное может привести также к вполне реальным проблемам физиологического свойства: например, к нервному истощению, нарушению режима сна, мигрени и другим заболеваниям. Но гораздо хуже в данной ситуации – отказ от подобного источника, который становится своеобразным «наркотиком» для молодого человека, и без него такой человек чувствует себя в десятки раз хуже, чем с ним.

В результате перед нами – психически и физически травмированная личность, фактически лишенная необходимых практических навыков для реальной жизни, неприспособленная к обычным формам коммуникации. К сожалению, как показывает практика российских реалити-шоу, с подобным их бывшие участники сталкиваются нередко, что заканчивается злоупотреблением спиртными напитками или запрещенными веществами, а также нередко доводит до психиатрической больницы или самоубийства [2; 5].

Эксперты отмечают: сегодня реалити-шоу остаются популярными именно среди молодежи. Например, это ставший уже легендой отечественного телевидения «Дом-2» или более новый проект, также получивший продолжение на несколько сезонов ввиду его высоких рейтингов, – это «Каникулы в Мексике». Установленное в соответствии с требованиями законодательства возрастное ограничение – лишь формальность, и оба проекта свободно транслируются по телевидению в дневное или вечернее время, а также распространяется в Сети.

Оба проекта – это грамотно срежиссированные модели, где основным направлением деятельности участников является осуществление коммуникации между собой в формате ссор, скандалов, даже драк. Сценаристы четко прописывают повороты сюжетных линий – это можно пронаблюдать, посмотрев хотя бы один выпуск рассматриваемых проектов. Соблюдение законов драматургии, понимание основ человеческой психологии, а также значительные бюджеты приводят к тому, что для показа населению появляется проект, который привлекает интригующим сюжетом (который, вместе с тем, неочевиден, иначе зритель сразу это поймет), хорошо удерживает внимание и буквально заставляет зрителя смотреть выпуск за выпуском, ожидая финала шоу [4]. Для этого авторами проектов грамотно разрабатывается не только сценарий, то также продуманно подбираются герои (в частности, это должны быть яркие, неординарные персонажи с разными характерами), локации, внутреннее наполнение сюжета в виде различных заданий для выполнения, голосований и т.д.

Поэтому можно уверенно сказать, что реалити-шоу – это серьезные, комплексно продуманные и хорошо подготовленные проекты, сценаристы и режиссеры которых – мастера своего дела. Итогом такой работы, собственно, и становятся невероятные рейтинги: например, только молодежная аудитория реалити-шоу в современной России, согласно исследованиям, это порядка 30 млн человек. Иными словами, в большинстве случаев при качественной подготовке, по сути, любое современное российское реалити-шоу – это проект, которому гарантирован успех.

Кратко отметим также некоторые иные особенности влияния реалити-шоу на отечественное общество сегодня:

- отсутствие фактической смысловой нагрузки и реальной пользы для зрителя (подтверждено, что реалити-шоу создаются для рейтингов и прибыли);
- отсутствие выполнения какой-либо позитивной практической функции, кроме непосредственно развлекательной;
- формирование клипового мышления;
- повышение степени агрессивности общества, буквальное «расчеловечивание» за счет постоянного транслирования конфликтов, неподобающего поведения и скандалов;
- развитие соперничества, т.е. в большинстве случаев участники реалити-шоу имеют своей целью стать в чем-либо первым, прибегая к любым способам для достижения цели;
- иные [1; 4].

В конечном итоге, очевидным выступает тот факт, что реалити-шоу, по сути, приносят пользу и положительные результаты только тем, кто их производит и распространяет, а также представителям научного сообщества, изучающим различные подобные явления – например, социологам, психологам и т.д.

Подведем итог изложенному выше материалу исследования.

Как уже отмечалось, сегодня реалити-шоу на российском телевидении распространены в гораздо меньшей степени, чем это было, например, 20-25 лет, когда подобный телевизионный формат только появился. Однако для современной отечественной журналистики это стало важным жанром, показывающим, насколько внушаемым и подверженным манипуляциям может быть общество и человек, в частности.

В представленной работе не уделено внимание позитивным характеристикам реалити-шоу, поскольку, как показывает приведенное исследование, они фактически отсутствуют, зато в негативной степени реалити-шоу влияют на общество значительным образом. В работе, в частности, приведен пример влияния реалити-шоу на молодежь –

в т.ч. на примерах популярных сегодня реалити-шоу «Дом-2» и «Каникулы в Мексике». Несмотря на то, что от действительности подобные проекты на самом деле далеки и явно представляют собой грамотно прописанные и срежиссированные модели, тем не менее, у населения страны они остаются популярными.

Позитивный же смысл реалити-шоу сегодня видится либо только для их создателей, либо для тех, кто рассматривает реалити-шоу как объект для научных исследований.

References

1. Бронникова, О.Н. Визуальная культура в современном обществе // Инновационная наука. – 2021. – № 13. – С. 156-161.
2. Горшкова, Е.А., Футерман, Е.Б. Целесообразность использования формата ток-шоу на современном телевидении // Медиасреда. – 2019. – № 11. – С. 202-205.
3. Ефремова, С.Д. Проекты реалити-шоу телевидения России и Республики Беларусь, их влияние на нравственные ориентиры современной молодежи [Электронный ресурс] – Режим доступа: – URL: <https://talented51.ru/wp-content/uploads/2017/09/Sbornik-SZFO-2019-1.pdf#page=66>
4. Кувшинова, А.А., Савченко, И.А. Влияние современного телевидения на формирование семейных ценностей молодежи // Социальная динамика населения и устойчивое развитие. – М., 2019. – С. 246-250. Доступ по подписке.
5. Кузина, С.И., Сагирян, И.Г., Краснова, Е.А. Идеологическая дезориентация общества как угроза национальным интересам России : Модернизация российского общества и образования: новые экономические ориентиры, стратегии управления, вопросы правоприменения и подготовки кадров : матер. XXIII национ. науч. конф. (с междунар. уч.) – Таганрог, 2022. – С. 534-536.

UDC 19

Ter-Sogomonova A.G. The phenomenon of introducing infotainment techniques when covering socially important topics - a modern social reality show

Феномен внедрения приемов инфотейнмента при освещении социальных важных тем – современное социальное реалити-шоу

Ter-Sogomonova Alexandra Grigorievna,

Russian State Social University

FKM-ZHUR-M-3-Z-2022-VOB course, master, Management of modern media projects

Тер-Согомонова Александра Григорьевна,

Российский Государственный Социальный университет

ФКМ-ЖУР-М-3-З-2022-ВОБ курс, магистр, Управление современными медиапроектами

Abstract. *The article is devoted to the study of the applications of infotainment technologies in social reality shows. Social topics explored in modern reality shows show the serious life circumstances of their characters. In this article we will attempt a comparative analysis of the use of infotainment techniques in two reality shows: "Pregnant at 16" and "I'm ashamed of my body." How are infotainment methods integrated into a media product dedicated to social issues, and how does such a product influence the formation of the worldview of young people (who form the core of the target audience of most reality shows).*

Keywords: *infotainment, social reality shows, Pregnant at 16, I'm embarrassed by my body, worldview of young people.*

Аннотация. *Статья посвящена изучению применений технологий инфотейнмента в социальном реалити-шоу. Социальные темы, раскрываемые в современном реалити-шоу, показывают серьезные жизненные обстоятельства своих героев. В данной статье мы предпримем попытку сравнительного анализа использования приемов инфотейнмента в двух реалити-шоу: «Беременна в 16» и «Я стесняюсь своего тела». Каким образом методы инфотейнмента интегрированы в медиа продукт, посвященный социальным темам, и как такой продукт влияет на формирование мировоззрения молодежи (которая составляет ядро целевой аудитории большинства реалити-шоу).*

Ключевые слова: *инфотейнмент, социальные реалити-шоу, Беременна в 16, Я стесняюсь своего тела, мировоззрение молодежи.*

Рецензент: Дудкина Ольга Владимировна, кандидат социологических наук, доцент. Донской государственной технической университет (ДГТУ), г. Ростов-на-Дону, Факультет «Сервис и туризм», кафедра «Сервис, туризм и индустрия гостеприимства»

L2T в реалити-шоу «Беременна в 16» и «Я стесняюсь своего тела»

Реалити-шоу, в классическом понимании относятся к развлекательной сфере вещания. Общей характеристикой всех реалити-шоу является наблюдение за периодом жизни участников – не профессиональных актеров, зачастую это нахождение участников в предложенных обстоятельствах. На протяжении всего проекта участники

являются соперниками, завершается шоу – получением приза. Такая форма относится к классической концепции реалити. Однако, на протяжении становления жанра, появились нетипичные формы. Жанр полностью реконструировался, от технологии организации съёмки, до основы.

Сегодня мы можем наблюдать целый ряд экранных продуктов жанра реалити, в которых основа сюжет – личная история героя, не придуманная авторами проекта, а самая настоящая. Основой шоу «беременна в 16» выступают юные девушки, собирающиеся стать мамой в несовершеннолетнем возрасте. Проект, является адаптацией американского реалити-шоу «16 and Pregnant». Как и любая адаптация, российская версия ближе к аудитории, ведь сами участницы – часть целевой аудитории. Столкнувшись, с подобной проблемой у девушек всегда есть два выхода – оставить ребенка или прервать беременность, однако принимать самостоятельные решения они не могут в силу возраста. Столкнувшись с непониманием и осуждением, девушка может подать заявку на участие в шоу, и в случае прохождения кастинга – рассказать о своей истории, и возможно, изменить отношение близких к своему положению. На официальном сайте телеканала «Ю-тв» непрерывно с 2019 года, активна графа «кастинг» и офер гласит: Если тебе 16 лет, и ты скоро станешь мамой – этот кастинг для тебя. Ты можешь попасть на проект «Беременна в 16» и рассказать свою историю. Каждый эпизод повествует о судьбе одной девушки, которой, как и тебе, пришлось очень быстро повзрослеть; о том, как беременность влияет на отношения в семье и школе, как появление малыша переворачивает весь мир и меняет взгляд на жизнь. Команда телеканала «Ю» пройдет весь этот путь с участницами проекта – от вынашивания до первых месяцев жизни малышей. Мы разделим их счастье и переживания, обеспечим качественное ведение беременности и поддержим мать с младенцем на первых месяцах жизни ребенка.¹

Руководствуясь, данным предложение – участие в реалити, это возможно получить поддержку специалистов в непростой период, быть понятой, находиться на связи с психологом, не бояться раскрыть близким своё положение. Социальное реалити «Беременна в 16» - это некий институт поддержки юных мам и их детей. Помимо помощи в ходе съёмок, многие участницы становятся блогерами с многотысячной аудиторией и могут вести свой блок в режиме лайф стайл, зарабатывать без отрыва от материнства.

При съёмке данного шоу используется технология – лайт ту тейп (L2T) (жизнь на пленке), когда главная героиня проживает, а она действительно проживает все события в период беременности и родов.

¹ <https://www.u-tv.ru/castings/vserossiyskiy-kasting-na-2-y-sezon-realiti-beremenna-v-16/>

Такой же механизм создания видеряда взят за основу шоу «Я стесняюсь своего тела» (т/к «Ю-тв») исходя из названия, становится понятным, о чем речь. Герой этого реалити - человек с отклонениями от физиологической нормы по причине болезни или любой другой причине. Все те, кого не принимают в обществе, у них возникает проблема с трудоустройством и межличностными отношениями. «Я стесняюсь своего тела» - Самый оздоравливающий проект телеканала «Ю». Если вы отчаялись ходить по врачам, если вы считаете, что ваша болезнь - настоящая аномалия, и вы уже не знаете, что делать, этот шанс для вас! Команда лучших врачей России готова взяться за решение ваших проблем абсолютно бесплатно. Не упустите свой шанс на новую счастливую и здоровую жизнь!² Проект содержит в себе синтез помощи профессиональных врачей и сопровождения журналистов, на пути лечения. В течении одного выпуска, зритель параллельно узнает истории троих участников, сопереживает вместе с ними и ждем итога. Итог в реалити – помощь в адаптации, частичное или полное устранение недуга/аномалии тела. Участники раскрепощаются и чувствуют себя лучше морально и физически.

Формирование эмпатии у зрителя «Беременна в 16» и «Я стесняюсь своего тела»

Сегодня, именно реалити, через историю человека, рассказывает обществу о социальных проблемах, формирует эмпатию к герою и в целом, влияет на мировоззрение целевой аудитории, ядром которой является молодежь.

Герой социального реалити – не профессиональный актер. Для него – участие, это возможность получить поддержку силами съемочной кампании, шанс на изменение жизни в лучшую сторону. Также, это возможность поделиться своим опытом, со зрителями, оказавшими в похожей ситуации. Несмотря, на внешне легкую возможность стать героем такого шоу, на самом деле, подбор участников происходит исходя из их психотипа и характера. Ведь, героям придется находиться под прицелом камер, а это достаточно непривычно и вызывает психологическое напряжение у людей, не связанных с шоу бизнесом.

История целой группы людей, выражена в истории героя. Для помощи герою, силами съемочной кампании осуществляется привлечения специалистов, которые не только помогают, но и рассказывают о всех этапах мероприятия. Такой проект действительно помогает людям, находящимся в сложной жизненной ситуации, однако есть и другая немаловажная сторона – рейтинг, данный показатель необходимо держать на высоком уровне, для возможности существования жанра. Приемы

² <https://www.u-tv.ru/castings/>

удержания внимания обеспечивают высокий интерес зрительской аудитории.³ Сохранять его позволяет постоянное внедрение новых приемов инфотейнмента, удерживающих внимание зрителя, а также изменение фокуса внимания, при выборе тем. Сегодня мы наблюдаем преобладание остросоциальной темы в реалити-шоу, всё, что ранее, было постыдным, и скрывалось, теперь основа самых рейтинговых «Реалити-шоу». Мы наблюдаем феномен внедрении развлекательно-познавательных приемов при освещении социальных важных тем – современное реалити-шоу.

В проекте «Беременна в 16» мы наблюдаем и видим мнения героини и окружающих ее людей. Видим, как меняется это мнение, люди идут навстречу друг другу и начинают принимать выбор героини.

В проекте «Я стесняюсь своего тела» - наблюдаем, как поддержка родных и близких положительно влияет на процесс избавления от недуга и помогает социализироваться герою. Каждая история переложенная в формат шоу – демонстрирует разнообразие жизненных историй и пути преодоления трудностей.

Основа рейтинга проектов

Когда мы говорим об успешности любого медиа продукта – мы всегда понимаем, что за этим стоит множество факторов, основные из них: грамотно выстроенный алгоритм удержания внимания и интереса, а также релевантность запроса аудитории.⁴ Реалити-шоу не исключение. По мнению, Роднянского: Мы привыкли уважать осязаемые материальные товары, а медиа производят идеи, информацию, образ жизни и торгуют ими. В основе успеха, как правило, не просто понимание бизнес-процессов, а какая-то уникальная идея, способная увлечь миллионы.⁵ Идея, создания медиа продукта с обличением остросоциальных проблем, действительно имеет успех. Уникальность, выраженная в синтезе легкости концепции и демонстрации фундаментальных проблем общества, о которых ранее не говорили так широко в СМИ – сегодня имеет устойчивое положение и возможность развития. Такой продукт формирует толерантность в самом широком смысле. По мнению, Чепкина: толерантность, кроме терпимости, может означать открытость другому, любопытство, уважение к нему, желание узнать ближе; одобрение различия.⁶ Одобрение различия – то, что необходимо каждому участнику социального реалити для успешной

³ Свитич, Л. Г. Актуальные проблемы современной науки и журналистика: учебник и практикум для вузов / Л. Г. Свитич. — 2-е изд., испр. и доп. — Москва: Издательство Юрайт, 2023. — 205 с. — (Высшее образование). — ISBN 978-5-534-04949-7. — Текст: электронный // Образовательная платформа Юрайт [сайт]. — URL: <https://urait.ru/bcode/512578>

⁴ Свитич, Л. Г. Актуальные проблемы современной науки и журналистика: учебник и практикум для вузов / Л. Г. Свитич. — 2-е изд., испр. и доп. — Москва: Издательство Юрайт, 2023. — 205 с. — (Высшее образование). — ISBN 978-5-534-04949-7. — Текст: электронный // Образовательная платформа Юрайт [сайт]. — URL: <https://urait.ru/bcode/512578>

⁵ Роднянский А.Е. Выходит продюсер. - М.: Манн, Иванов Фербер, 2022. - 400 с.

⁶ Чепкина, Э. В. Социальная журналистика. Проблемы толерантности в СМИ: учебное пособие для вузов / Э. В. Чепкина. — Москва: Издательство Юрайт, 2022. — 115 с. — (Высшее образование). — ISBN 978-5-534-09946-1. — Текст: электронный // Образовательная платформа Юрайт [сайт]. — URL: <https://urait.ru/bcode/493659> (дата обращения: 10.12.2022).

социализации. Формирование толерантности общества – главная задача социального-реалити шоу.

Для создания легкости восприятия и максимально возможного расширения целевой аудитории, реалити-шоу стоит с использованием технологий инфотейнмента. В своей работе, В.В. Зверев отмечает, что инфотейнмент как метод отличается следующими чертами: игра со зрителем, акцент на зрелищность и внешне легкая концепция, которая достигается путём динамики видеоряда и общения участников, ведущих в студии, яркости и незаурядности сюжета, многослойности монтажа, скорости смены кадров/локаций/образов.⁷

При создании социального реалити, мы наблюдаем несколько технологий инфотейнмента.

Наблюдение за участниками и их реакцией на жизненные обстоятельства – «эффект подглядывать». Каждый участник предупрежден, о видеофиксации процесса, однако, участвуя в шоу, фокус внимания смещается, и вскоре, они едва помнят по пристальные взгляды камер. Можно заметить, как некоторые участники «Я стесняюсь своего тела» не готовы полностью рассказать личную историю, им тяжело делиться, но ради помощи, они идут на этот шаг. Самобытная непосредственность притягивает внимание зрителя. Прием погружения участника в среду, где его внимание к камерам минимально – «сокращает дистанцию» между происходящим на съёмочной площадке и зрителем. Также, называется эффектом присутствия. Социальное реалити зачастую, снимаю в привычных локациях для участника – его жилище, как показано в «Беременна в 16» - это делает его поведение еще более естественным. Труднее приходится тем, кто участвует в «Я стесняюсь своего тела», съёмки происходят в больнице, снимается всё даже осмотр врача, откровенные подробности анатомии закрываются блюр-эффектом, хотя в одном из выпусков был наглядно показан геморрой.

Съёмочный период каждой участницы «Беременна в 16» длится 10 месяцев, примерно такой же период ждет участников второго шоу. Для восстановления событийного ряда прибегают к интерпретации. Она необходима при съёмке событийных реалити, когда съёмочная группа не находится с героями постоянно, а приезжает от раза к разу, снимая вес необходимы сцены и восстанавливая события. Здесь имеет место множество дублей, и сценарные решения, однако, это не означает, что реалити перестало быть таковым, именно интерпретация создает видео ряд, тем событиям, которые действительно произошли, но в момент их реализации – камер не было рядом. Также, стоит отметить графическое дополнение – моушен графикой - создание

⁷ Зверева В.В. «Infotainment» на российском телевидении [Электронный ресурс]. Режим доступа://<http://culturca.narod.ru/INFO.htm>. (Дата обращения: 10.11.2023)

статичных зарисовок с использованием закадрового текста. Такой прием мы можем наблюдать в шоу «беременна в 16». Героини рассказывают о своём прошлом, и людях, которые играют важную роль в истории, но принимать участие в съёмках не смогли. Интерпретация несет замещающую функцию, в данном примере это ретроспектива событий.

Эффект доступности, импровизация. Включение в дискус между участниками, интервью в формате «живого» общения, с выстроенной композицией кадра. Таким образом, что зритель ощущает участниками «на соседнем кресле», использования личного обращения «на ты» - создает впечатления диалога в режиме реального времени. Л. Стойков выделяет также трансляцию «сырого» материала без монтажа, что усиливает у телезрителей впечатление подлинности происходящего на экране.⁸ В социальном реалити усиливать ничего не требуется, ведь все события реальны, и с первого кадра удастся заснять, самые настоящие не постановочные события в жизни обычных людей – участников.

Отсутствие ведущего в «Беременна в 16» также создает полное погружение зрителя в событие, ведь ведущая – сама героиня, рассказывающая свою историю. В «Я стесняюсь своего тела» - ведущим является закадровый голос, рассказчик, который погружает нас в историю каждого героя.

Выводы

Применение инфотейнмента в социальном реалити-шоу объяснено уникальностью данного метода. Этот метод способен объединять широкий спектр субжанров, создавая общее пространство из традиционных инфоповодов и текущих, не значимыми в глобальном масштабе событий. Транслируя через личную историю жизни участников - остросоциальные проблемы на экраны.

Сегодня, мы наблюдаем обособление отдельного жанра – социальное реалити-шоу в России – это не просто программа, а самостоятельный полижанровый канал, сложная экранная форма, обладающая индивидуальным форматом, версткой и отличающаяся многообразием тем. Построение сюжета и форма подачи в жанре реалити, с использованием технологий инфотейнмента (в нем заключена игровая природа шоу) привлекает внимание зрителей, к острым социальным вопросам современности, формирует толерантность в самом широком смысле и эмпатию к герою.

Социальное реалити-шоу обладает устойчивыми свойствами классического реалити: художественный монтаж с применением мультимедийного оформления, а

⁸ Л. Стойков Гедонистическая функция медий: инфотейнмент и реалити-шоу Электронный ресурс <http://www.relga.ru/Environ/wa/Main?textid=1729&level1=main&level2=articles> (Дата обращения: 20.11.23)

также совмещает в себе целый комплекс мероприятий для улучшения жизни конкретно взятого участника в каждом отдельно взятом выпуске шоу.

Используя технологии инфонеймента: L2t, погружение зрителей в «живой» диалог с участниками и эффект присутствия, раскрытие, того, что обычно скрыто от общественности «эффект подглядывания» - социальное реалити не теряет рейтинг.

Контент социального реалити-шоу несомненно зависит от запросов массовой аудитории, он изменяется, подстраиваясь под ее потребности, привычки и желания, формируется от противного – от запроса потенциальных героев быть понятыми.

Социальное реалити-шоу это остросоциальный материал, который не только развлекает аудиторию, но и сообщает о проблеме, показывает ее через описание пути героя, формируют эмпатию у зрителя и непосредственно помогает участнику в решении его проблем.

Также, в более классическом понимании, социальное реалити оставило функции – информационно-развлекательной программы, которая может передать те или иные навыки, поведенческие реакции зрителю, через историю участников, и сделать это в легкой форме.

References

1. Зверева В.В. «Infotainment» на российском телевидении [Электронный ресурс]. Режим доступа:// <http://culturca.narod.ru/INFO.htm>. (Дата обращения: 10.11.2023)
2. Ильченко С. Н., Саблина А. Н. Инфотейнмент и российский телевизионный дискурс: исторические предпосылки взаимодействия Теория и практика современной журналистики. [Электронный ресурс]. Режим доступа: <https://cyberleninka.ru/article/n/infoteynment-i-rossiyskiy-televizionnyy-diskurs-istoricheskie-predposylki-vzaimodeystviya> (Дата обращения: 17.11.2023)
3. Роднянский А.Е. Выходит продюсер. - М.: Манн, Иванов Фербер, 2022. - 400 с.
4. Стойков Л. Гедонистическая функция медий: инфотейнмент и реалити-шоу Электронный ресурс <http://www.relga.ru/Environ/wa/Main?textid=1729&level1=main&level2=articles> (Дата обращения: 20.11.23)
5. Свитич, Л. Г. Актуальные проблемы современной науки и журналистика: учебник и практикум для вузов / Л. Г. Свитич. - 2-е изд., испр. и доп. - Москва: Издательство Юрайт, 2023. - 205 с. - (Высшее образование). - ISBN 978-5-534-04949-7. -

Текст: электронный // Образовательная платформа Юрайт [сайт]. -
URL: <https://urait.ru/bcode/512578>

6. В.В. Ворошилова, «журналистика - это весомый фактор при формировании массового сознания»1. 1 Технологичная исследовательская компания // <https://mediascope.net/> (дата обращения: 20.10.2023)

7. Чепкина, Э. В. Социальная журналистика. Проблемы толерантности в СМИ: учебное пособие для вузов / Э. В. Чепкина. - Москва: Издательство Юрайт, 2022. - 115 с. - (Высшее образование). - ISBN 978-5-534-09946-1. - Текст: электронный // Образовательная платформа Юрайт [сайт]. - URL: <https://urait.ru/bcode/493659> (дата обращения: 10.12.2022).

PSYCHOLOGY AND PSYCHOTHERAPY

UDC 159.9

Frunze T.N. Formation of non-violent communication skills in foreign language classes in a higher education institution

Формирование навыков ненасильственного общения на занятиях по иностранному языку в высшем учебном заведении

Frunze Tatyana Nikolaevna,

Assistant at the Department of Foreign Languages and Professional Communication Belgorod State National Research University

Фрунзе Татьяна Николаевна,

ассистент кафедры иностранных языков и профессиональной коммуникации Белгородский государственный национальный исследовательский университет

Abstract. *The modern process of education is entirely based on the principles of a humane attitude towards all its subjects and an individual approach based on the psycho-emotional components of the consciousness of each individual. Based on this concept, the nature of the relationship between teachers and students is modernized in accordance with their humanization, as a result of which the application of the methodology presented in Marshall Rosenberg's model of nonviolent communication becomes relevant. This article discusses the above-mentioned model and its features, as well as the possibility and prospects of its use in foreign language classes in higher educational institutions in order to increase the productivity of educational activities and solve problems of interaction between its subjects.*

Keywords: *nonviolent communication, speech skills, effective communication, empathy, conflict-free interaction.*

Аннотация. *Современный процесс образования всецело опирается на принципы гуманного отношения ко всем его субъектам и индивидуального подхода, основанного на психоэмоциональных компонентах сознания каждой личности. Исходя из данной концепции, характер взаимоотношений между преподавателями и студентами модернизируется в соответствии с их гуманизацией, вследствие чего приобретает актуальность применение методики, представленной в модели ненасильственного общения Маршала Розенберга. В данной статье рассматривается вышеупомянутая модель и ее особенности, а также возможность и перспектива ее применения на занятиях по иностранному языку в высших учебных заведениях с целью повышения продуктивности образовательной деятельности и решения проблем взаимодействия ее субъектов.*

Ключевые слова: *ненасильственное общение, речевые навыки, эффективная коммуникация, эмпатия, бесконфликтное взаимодействие.*

Рецензент: Лебедева Наталья Викторовна - Кандидат психологических наук, доцент.
ФГБОУ ВО «Псковский государственный университет»

Овладение иностранным языком на любом этапе его изучения, в конечном счете, подразумевает овладение речевыми навыками для реализации коммуникации. Для полноценного использования полученных навыков необходимы также речевые умения, предполагающие свободную и креативную деятельность. Ее процессы, в свою очередь, представляют собой совокупность мыслительной деятельности, воображения, выражение эмоций и активное взаимодействие студентов между собой и с

преподавателем [1]. Полноценные навыки реализации коммуникации на иностранном языке можно получить только в процессе непосредственного общения на нем, но не у каждого обучающегося, даже при желании овладеть языком, проявляется желание коммуникативного взаимодействия. Часто это явление обусловлено тем, что разница психологического восприятия окружающего мира порождает недопонимание между субъектами образовательного процесса и формирует негативное восприятие изречений друг друга.

Над решением данной проблемы в 1960-х годах активно работал американский психолог Маршал Розенберг. Исходя из основных положений гуманистической психологии, он разработал метод ненасильственного общения. Его название происходит из основных аспектов данной формы взаимодействия: формирования сочувствия и эмпатии к собеседнику, выстраивание адекватного восприятия себя самого и окружающих. «Ненасильственность» здесь характеризуется как естественное сопереживание и отсутствие в эмоциях негатива и давления на собеседника - «насилия». Как уточняет М. Розенберг: «мы сами можем не считать свою манеру говорить «насильственной», но слова часто причиняют боль окружающим или нам самим» [2].

Ненасильственное общение предполагает формирование коммуникативных навыков таким образом, чтобы они позволяли выстраивать эффективный диалог на основе эмпатии [3]. Для применения данной концепции в образовательном процессе необходимо учитывать ряд факторов:

- студент является субъектом образовательного процесса, на которого направлены усилия преподавателя по обучению и развитию, а также укреплению нравственной позиции;
- у каждого студента имеется собственный уникальный эмоциональный опыт;
- начиная работать в рамках данной концепции нужно целиком отказаться от принуждения студентов к взаимодействию;
- необходимо, прежде всего, создать благоприятный психологический климат в группе [4].

Методы применения ненасильственного общения в преподавательской деятельности были рассмотрены М. Розенбергом на примере работы с учащимися школы и проведения наблюдений и опытов в классе, но данная методика уместна и для студентов ВУЗов, поскольку сегодняшние студенты - это вчерашние школьники, пусть и с более высоким уровнем интеллектуального и эмоционального развития. К тому же, сегодняшняя образовательная система подразумевает наличие преемственности векторов развития и применяемых методик на всех ступенях образования.

Практический интерес модели М. Розенберга состоит в ее четырех компонентах, отражающих суть ее функционирования:

- наблюдение за субъектами образовательного процесса с целью составления безоценочных суждений о каждом;
- ориентир на чувства и эмоции, проецирование эмоционального состояния: своего на окружающих и чужого на себя;
- выявление потребностей собеседника, важных для него аспектов;
- формулирование вопросов и просьб без давления, принуждения, требования [2].

Важным будет отметить, что реализуя коммуникацию в рамках данной модели, важно не только стараться понять эмоциональное состояние и мысль собеседника, но и предельно ясно и открыто продемонстрировать собственные с целью облегчить восприятие и понимание окружающих.

Основные аспекты ненасильственного общения демонстрируют, что в целом все люди имеют довольно схожие потребности и возможности их удовлетворения, а проявляемые в процессе коммуникации эмоции - есть следствие удовлетворения или, напротив, неудовлетворения этих самых потребностей. Также, в число этих базовых потребностей входит и потребность делиться собственными мыслями и чувствами с окружающими, а сочувствие в данной модели может выступать как один из способов удовлетворения собственных потребностей.

В процессе выстраивания коммуникации на занятиях по иностранному языку вполне уместным будет выстраивание диалога в соответствии с рассматриваемой моделью. Таким образом, будет реализоваться не только обучающая предметная функция, но и воспитательная, а также, при грамотном подходе со стороны преподавателя, появится возможность формирования элементарных психологических навыков, способствующих эффективной коммуникации. В целом, модель ненасильственного общения применима в любой сфере общения в силу своей простоты, логичности и рациональности [6].

В первую очередь подавать пример ненасильственного общения должен сам педагог. Формируя представление о бесконфликтном общении он постепенно передаст свою модель поведения и студентам, в начале в рамках собственных занятий, а в дальнейшем, возможно, сумеет распространить его за пределы аудитории. Взаимодействие, построенное на открытости, обеспечивает субъективную свободу выбора и уверенность в положительном результате деятельности. Когда все субъекты коммуникативной ситуации ощущают себя в равных условиях с окружающими и объединены общим стремлением, направленным на достижение цели посредством

ненасильственного общения, реализация четырехкомпонентной модели приводит к желаемому результату [7].

Образовательный процесс, построенный в соответствии с моделью ненасильственного общения, формируется поэтапно. На занятиях по иностранному языку в ВУЗе, к примеру, он может реализоваться в следующей форме:

1. Этап формирования мотивации, на котором актуализируется индивидуальный эмоциональный и интеллектуальный опыт каждого субъекта коммуникации. Уместным будет выяснить у студентов, возникают ли у них конфликты с окружающими и на какой почве.

2. Вводно-теоретический этап, на котором студентов следует ознакомить с основными положениями концепции ненасильственного общения.

3. Аналитический этап, на котором преподаватель предлагает в качестве учебного материала, направленного на практику коммуникативных навыков на иностранном языке, заранее сформированный диалог, в котором студентам предстоит выявить этапы модели ненасильственного общения.

4. Лингвистическая подготовка, актуализирующая лексические единицы, используемые в рамках описания эмоций, и лексические конструкции, отображающие сформулированную просьбу. Относительно последних будет уместно задание - выявить конструкции, соответствующие концепции ненасильственного общения.

5. Моделирование студентами собственных коммуникативных ситуаций на изучаемом языке с использованием ранее освоенных материалов в рамках концепции ненасильственного общения [5].

Корректирование данной схемы работы со студентами может сделать ее актуальной не только для применения на занятиях по иностранному языку, но и в рамках освоения других дисциплин, изучаемых в высших учебных заведениях, как языковедческих, подразумевающих выстраивание коммуникации на родном языке, так и, к примеру, на занятиях по психологии.

Многие отечественные и зарубежные психологи занимались изучением проблемы бесконфликтного общения, такие, например, как Ю.Б. Гиппенрейтер или К.Р. Роджерс. Кто-то называл такой тип коммуникации открытым, кто-то эффективным. Но понятие ненасильственного общения, на наш взгляд, наиболее точно отражает суть заложенных в нем ценностей. Данная модель основана на гуманистических принципах, отраженных в психологии и педагогике. Налаженное, открытое и аргументированное взаимодействие между субъектами в большинстве случаев способно привести к разрешению конфликтной ситуации.

Сегодня в обществе активно пропагандируется не вполне правильная позиция относительно жизненной философии. Современный человек становится заложником собственных потребностей и эгоистических желаний. Индивидуально развитие и самореализация превозносятся в статус единственно важных устремлений, в то время как человек существует в социуме и должен ориентироваться также и на потребности окружающих его людей. Образование в значительной мере оказывает влияние на формирование мировоззренческих ценностей личности и его дальнейшую позицию на пути развития и социальной интеграции. Психология ненасилия позволяет во многом пересмотреть современные тенденции и направить молодых людей на адекватное восприятие окружающих.

В целом, ненасилие - это «своего рода особая и этически богатая связь, основанная на ценностях добра, любви и справедливости» [7]. Сегодня наше общество как никогда нуждается в подобной социально значимой концепции, активно распространяемой в образовательных учреждениях. Каждый человек должен осознавать необходимость ненасилия как по отношению к себе, так и к другим людям, и воспринимать его как норму взаимодействия, а человеческая жизнь в данном ключе будет восприниматься как главная ценность.

Жизненная позиция, заключающаяся в ненасилии, формируемая в процессе обучения полностью отвечает и стремлению современной системы образования к развитию индивидуальных способностей и талантов молодежи. Именно эффективно и бесконфликтно взаимодействуя друг с другом и с преподавательским составом, студенты будут продуктивно реализовывать собственный потенциал, и ощущать социальную значимость собственной деятельности. А духовно-нравственная основа рассматриваемой модели ненасильственного общения позволит задать вышеупомянутому личностному потенциалу каждого студента правильный вектор развития и адекватную оценку собственных действий.

Исходя из всего вышесказанного, мы можем сделать вывод, что модель ненасильственного общения М. Розенберга может эффективно использоваться в процессе обучения студентов иностранному языку, равно как и в других ситуациях коммуникативного взаимодействия в образовательном процессе. Данная концепция направлена на разрешение проблем и затруднений в общении и позволяет слышать других и быть услышанным самому. В процессе общения, выстраиваемого по данной модели, каждый его субъект открыто демонстрирует в диалоге собственные потребности, но, ни в коем случае, не предъявляет требований, и выявляет потребности собеседника, что позволяет совершенствовать коммуникативные навыки. Реализация данной модели требует от каждого субъекта общения серьезной внутренней работы над

собой, что помимо обучающей цели образовательного процесса реализует воспитательную и развивающую.

References

1. Семенова, А. Х. Психологический аспект обучения иностранному языку / А. Х. Семенова // Ученые записки университета имени П.Ф. Лесгафта. - 2021. - № 6 (196). - С. 447-450.
2. Розенберг М. Язык жизни. Ненасильственное общение. / Розенберг М. - Москва: София, 2020 - 288 с.
3. Гессман, Х. В., Севастьянов П. С. Концепция ненасильственного общения М. Розенберга. / Х. В. Гессман, П.С. Севастьянов // Современная зарубежная психология. - 2014. - № 2. - С. 84-91.
4. Ситаров В. А. Ненасильственные технологии организации обучения и воспитания детей в образовательных учреждениях // Знание. Понимание. Умение. - 2012. - № 3. - С. 261–265.
5. Помялова Е.И. Использование метода ненасильственного общения в процессе обучения иностранному языку / Е.Помялова Е.И. [Электронный ресурс] // Ratio et Natura: [сайт]. - URL: <https://ratio-natura.ru/sites/default/files/2023-03/ispolzovanie-metoda-nenasilstvennogo-obscheniya-v-processe-obucheniya-inostrannomu-yazyku.pdf> (дата обращения: 05.04.2024).
6. Сушко Н. Г., Примак Н. Ю. Концепция ненасильственного общения как методологическая основа современной деловой коммуникации / Сушко Н. Г., Примак Н. Ю. // Электронное научное издание «Ученые заметки ТОГУ» - 2016. - Том 7, № 4. - С. 272-276.
7. Перфилов, А. А. Ненасильственное общение как педагогический феномен / А. А. Перфилов // Образование и проблемы развития общества. - 2020. - № 4 (13). - С. 110-113.

UDC 32

Ibratova F., Mamadiyeva S. Mediation in economic proceedings in the Republic of Uzbekistan and in the Federal Republic of Germany

Ibratova Feruza

Professor of Tashkent State Law University, Doctor of Law

Mamadiyeva Sevinch

Student of Tashkent State law university

***Abstract.** The article discusses issues of conciliation procedures in the economic process and their significance in the Republic of Uzbekistan and the Federal Republic of Germany. The regulatory legal acts on the issue of mediation in the Republic of Uzbekistan and its implementation are analyzed for the purpose of a more detailed study of this legal institution and its necessity for the best outcome for both parties to the trial as a result of mutual agreement and concession.*

***Keywords:** conciliation procedures, settlement agreement, mediation agreement, mediation, mediator.*

Рецензент: Лебедева Наталья Викторовна - Кандидат психологических наук, доцент.
ФГБОУ ВО «Псковский государственный университет»

The Institute of Conciliation Procedures plays an important role in economic proceedings of the Republic of Uzbekistan. Today, concluding a settlement and mediation agreement is one of the most optimal ways to resolve a dispute⁹. Conciliation procedures are carried out exclusively on the principles of reciprocity, agreement and voluntariness¹⁰. In order to achieve reconciliation in a legal dispute, the will of both parties is necessary, but if one of the parties does not express a desire for reconciliation, conciliation procedures are considered impossible. Considering that conciliation procedures are dispositive in nature, the court does not have the right to force the parties to conclude a settlement or mediation agreement. However, in the history of Germany there were times when the use of pre-trial dispute resolution in the form of conciliation procedures was considered mandatory¹¹. This, in turn, caused a strong outcry in Germany, as it significantly delayed the trial and resolution of the dispute. It is impossible to say that this practice became unsuccessful, but subsequently, due

⁹ Масадиков Ш. М. Перспективы медиации как альтернативного способа разрешения гражданско-правовых споров в Узбекистане //Третейский суд. – 2010. – №. 3. – С. 140-146.

¹⁰ Ибратова Ф. Б., Ташбаева Т. А. МЕДИАТИВНОЕ СОГЛАШЕНИЕ ПО ТРУДОВОМУ СПОРУ: ТЕОРИЯ И ПРАКТИКА //International journal of professional science. – 2022. – №. 10. – С. 27-34.

¹¹ Рустамбеков И. Сущность и особенности медиации //Обзор законодательства Узбекистана. – 2019. – №. 1. – С. 84-86.

to unnecessary formalities, the obligation to conduct mediation before the first instance was canceled. Today in Germany, mediation depends solely on the will of the parties.

The legal regulation of mediation on the territory of the Republic of Uzbekistan is regulated by the following legal acts: Economic Procedural Code of the Republic of Uzbekistan, Law of the Republic of Uzbekistan dated July 3, 2018 No. 482 “On Mediation”.

In accordance with the Economic Procedural Code of the Republic of Uzbekistan, the court takes all possible measures to reconcile the parties, and also assists in resolving the dispute at all stages of economic proceedings. During the trial, the judge explains the benefits of resolving the dispute peacefully, proposing the conclusion of a settlement or mediation agreement¹². In addition, the conclusion of a mediation agreement entails the return of the paid state fee, since the application will be left without consideration.

If we consider the differences between a settlement agreement and a mediation agreement, then the legislation of the Republic of Uzbekistan provides a definition of these two concepts. The Plenum of the Supreme Economic Court of the Republic of Uzbekistan “On some issues of the application of procedural legislation by economic courts when approving a settlement agreement” defines a settlement agreement as a written agreement of the parties to resolve a dispute, aimed at achieving certainty regarding the claim, based on mutual concessions¹³. The mediation agreement, in turn, is reflected in the separate Law of the Republic of Uzbekistan “On Mediation”; according to this definition, a mediation agreement is an agreement between the parties to mediation, reached as a result of the use of mediation.

Comparing these two definitions, we can say that they are quite similar to each other, but there is a clear line between concluding a mediation agreement and concluding a settlement agreement¹⁴. In order to conclude a mediation agreement, as a rule, a separate process, called mediation, begins with the assistance of a specially authorized person - a mediator. This person facilitates the resolution of the dispute on the basis of mutual concessions and obtaining benefits and benefits for both parties¹⁵. The services of professional mediators are paid for by the parties themselves. The process of concluding a settlement agreement is different in that there is no special person who will facilitate concessions. During the trial, the judge invites the parties to enter into a settlement agreement,

¹² МАРИПОВА С. Меҳнат низоларни ҳал этишда медиация институтининг аҳамияти (назария ва амалиёт) //Юрист ахборотномаси. – 2021. – Т. 2. – №. 1. – С. 132-138.

¹³ <https://lex.uz/docs/2026265>

¹⁴ Boboqulovna I. F., Orif o'g'li R. B. MEDIATSIYA–OILAVIY NIZOLARNI HAL ETISHNING MUQOBIL USULI SIFATIDA //SCIENTIFIC ASPECTS AND TRENDS IN THE FIELD OF SCIENTIFIC RESEARCH. – 2022. – Т. 1. – №. 4. – С. 80-85.

¹⁵ Boboqulovna I. F. et al. NIZOLARNI MUQOBIL HAL QILISH USULI SIFATIDA MEDIATSIYANI HAKAMLIK SUDLARIDA QO'LLASHNING O'ZIGA XOS AHAMIYATI //INTERDISCIPLINE INNOVATION AND SCIENTIFIC RESEARCH CONFERENCE. – 2023. – Т. 1. – №. 9. – С. 88-95.

therefore the parties themselves agree on mutual concessions and simplification of the trial for both parties¹⁶.

An important difference is also the moment of concluding conciliation procedures. The Economic Procedural Code of the Republic of Uzbekistan indicates that the conclusion of a settlement agreement is possible at all stages of economic proceedings¹⁷. However, the conclusion of a mediation agreement is possible only at the first instance before the court retires to a separate (deliberative) room to adopt a judicial act. When the same dispute is considered at subsequent levels, the mediation process becomes impossible. That is why the state fee is returned only upon concluding a mediation agreement, due to the impossibility of drawing it up after the decision of the court of first instance¹⁸.

In the Republic of Uzbekistan there is a specially approved program (course) for the training of professional mediators. These training courses are organized by the Center for Advanced Training of Lawyers under the Ministry of Justice of the Republic of Uzbekistan. The basic mediator training course is designed for one month of preparation, and upon completion of the course, participants will receive certificates and will be included in the Register of Professional Mediators¹⁹. But the legislation does not provide for a mandatory procedure for taking a special course in mediation, since the Law on Mediation allows you to engage in this activity also on a non-professional basis. Persons wishing to engage in non-professional mediation must be over 25 years of age and agree to perform the duties of a mediator. It follows that any person over 25 years of age has the right to be a mediator if the parties voluntarily choose this person as a mediator. In our opinion, persons who do not have a legal education, and especially those who have not completed a special course on training mediators, cannot fully study the dispute and effectively carry out their activities in order to achieve high results in resolving the dispute²⁰.

In the Republic of Uzbekistan, especially in economic processes, the practice of attracting entrepreneurs as mediators is actively developing. Considering that experienced entrepreneurs have knowledge in the field of business, the parties to the dispute expect that this person will be able to fully calculate the risks of both parties and help resolve the dispute

¹⁶ Babakulovna I. F. The Role and Importance of the Principle of Voluntariness in the Process of Mediation in the Settlement of Disputes in Uzbekistan //Interdisciplinary Conference of Young Scholars in Social Sciences (USA). – 2021. – С. 308-315.

¹⁷ Ибратова Ф., Миркаилова М., Каршиева Ф. Значение, роль и сущность медиации в экономических спорах //International journal of professional science. – 2022. – №. 4. – С. 11-17.

¹⁸ Ибратова Ф. Б., Ташбаева Т. А. МЕДИАТИВНОЕ СОГЛАШЕНИЕ ПО ТРУДОВОМУ СПОРУ: ТЕОРИЯ И ПРАКТИКА //International journal of professional science. – 2022. – №. 10. – С. 27-34.

¹⁹ Ибратова Ф. и др. ПРАВОВЫЕ ВОПРОСЫ СУДЕБНЫХ СИСТЕМ ЗАРУБЕЖНЫХ СТРАН ЯПОНИИ, ФИНЛЯНДИИ И ГЕРМАНИИ (СРАВНЕНИЕ С СУДЕБНОЙ СИСТЕМОЙ РЕСПУБЛИКИ УЗБЕКИСТАН) //International journal of professional science. – 2022. – №. 10. – С. 20-26.

²⁰ Babakulovna I. F., Ibratova F. B., Yerkebayeva Z. A. Mediation as an alternative way to resolution of economic disputes. – 2023.

in favor of both parties²¹. This practice is not considered effective, since even entrepreneurs cannot foresee all future risks of the enterprise in the legal aspect. That is why we believe that legislation should introduce a mandatory norm requiring higher legal education for mediators.

In the Federal Republic of Germany there is a Mediation Act of the same name. Compared to the law of the Republic of Uzbekistan, this legal act is more concise and concise, as it consists of 9 paragraphs. But despite this, the German Law provides identical requirements for a mediator. Just like in the Republic of Uzbekistan, mediators in Germany do not need to have a higher legal education or be a qualified lawyer²². In addition, German legislation does not provide for the mandatory completion of special courses and certification of mediators, which is why mediators in Germany conduct their activities without restrictions, since there are no regulatory requirements for the certification of mediators in Germany.

Many scientists believe that the reason for the incompleteness and brevity of the German Mediation Law is the influence of the European Union, namely the international obligation on the timing of the implementation of the European Union Directive²³.

Summarizing all of the above and comparing the legal institution of mediation in two democratic states, we can say that the regulatory framework for conducting mediation in economic disputes is quite similar. Despite the fact that the German Federal Law is more concise, its content defines the same rules as the Law of the Republic of Uzbekistan. This is expressed by the fact that mediation is dispositive in nature and its implementation depends solely on the will of the plaintiff and defendant (their representatives). For the subsequent development of this legal institution, it is necessary to introduce imperative norms into the law in the form of mandatory mediation in some economic disputes, as well as the introduction of new requirements for mediators.

References

1. Масадиков Ш. М. Перспективы медиации как альтернативного способа разрешения гражданско-правовых споров в Узбекистане //Третейский суд. – 2010. – №. 3. – С. 140-146.
2. Ибратова Ф. Б., Ташбаева Т. А. МЕДИАТИВНОЕ СОГЛАШЕНИЕ ПО ТРУДОВОМУ СПОРУ: ТЕОРИЯ И ПРАКТИКА //International journal of professional science. – 2022. – №. 10. – С. 27-34.

²¹ Бабакуловна ИФ, Ибратова ФБ, Еркебаева Ж. А. Медиация как альтернативный способ разрешения экономических споров //Редакция.

²² Дадмирзаева Д. ОСОБЕННОСТИ ПРОЦЕДУРЫ МЕДИАЦИИ В РЕСПУБЛИКЕ УЗБЕКИСТАН //International journal of scientific researchers (IJSR) INDEXING. – 2023. – Т. 3. – №. 2.

²³ Якубова Д. Ш. ПРАВОВЫЕ ОСНОВЫ РЕГУЛИРОВАНИЯ ИНСТИТУТА МЕДИАЦИИ В РЕСПУБЛИКЕ УЗБЕКИСТАН //НАУЧНАЯ МЫСЛЬ XXI ВЕКА. – 2020. – С. 50-53.

3. Рустамбеков И. Сущность и особенности медиации //Обзор законодательства Узбекистана. – 2019. – №. 1. – С. 84-86.
4. МАРИПОВА С. Меҳнат низоларни ҳал этишда медиация институтининг аҳамияти (назария ва амалиёт) //Юрист ахборотномаси. – 2021. – Т. 2. – №. 1. – С. 132-138.
5. <https://lex.uz/docs/2026265>
6. Boboqulovna I. F., Orif o'g'li R. B. MEDIATSIYA–OILAVIY NIZOLARNI HAL ETISHNING MUQOBIL USULI SIFATIDA //SCIENTIFIC ASPECTS AND TRENDS IN THE FIELD OF SCIENTIFIC RESEARCH. – 2022. – Т. 1. – №. 4. – С. 80-85.
7. Boboqulovna I. F. et al. NIZOLARNI MUQOBIL HAL QILISH USULI SIFATIDA MEDIATSIYANI HAKAMLIK SUDLARIDA QO'LLASHNING O'ZIGA XOS AHAMIYATI //INTERDISCIPLINE INNOVATION AND SCIENTIFIC RESEARCH CONFERENCE. – 2023. – Т. 1. – №. 9. – С. 88-95.
8. Babakulovna I. F. The Role and Importance of the Principle of Voluntariness in the Process of Mediation in the Settlement of Disputes in Uzbekistan //Interdisciplinary Conference of Young Scholars in Social Sciences (USA). – 2021. – С. 308-315.
9. Ибратова Ф., Миркамилова М., Каршиева Ф. Значение, роль и сущность медиации в экономических спорах //International journal of professional science. – 2022. – №. 4. – С. 11-17.
10. Ибратова Ф. Б., Ташбаева Т. А. МЕДИАТИВНОЕ СОГЛАШЕНИЕ ПО ТРУДОВОМУ СПОРУ: ТЕОРИЯ И ПРАКТИКА //International journal of professional science. – 2022. – №. 10. – С. 27-34.
11. Ибратова Ф. и др. ПРАВОВЫЕ ВОПРОСЫ СУДЕБНЫХ СИСТЕМ ЗАРУБЕЖНЫХ СТРАН ЯПОНИИ, ФИНЛЯНДИИ И ГЕРМАНИИ (СРАВНЕНИЕ С СУДЕБНОЙ СИСТЕМОЙ РЕСПУБЛИКИ УЗБЕКИСТАН) //International journal of professional science. – 2022. – №. 10. – С. 20-26.
12. Babakulovna I. F., Ibratova F. B., Yerkebayeva Z. A. Mediation as an alternative way to resolution of economic disputes. – 2023.
13. Бабакуловна ИФ, Ибратова ФБ, Еркебаева Ж. А. Медиация как альтернативный способ разрешения экономических споров //Редакция.
14. Дадмирзаева Д. ОСОБЕННОСТИ ПРОЦЕДУРЫ МЕДИАЦИИ В РЕСПУБЛИКЕ УЗБЕКИСТАН //International journal of scientific researchers (IJSR) INDEXING. – 2023. – Т. 3. – №. 2.
15. Якубова Д. Ш. ПРАВОВЫЕ ОСНОВЫ РЕГУЛИРОВАНИЯ ИНСТИТУТА МЕДИАЦИИ В РЕСПУБЛИКЕ УЗБЕКИСТАН //НАУЧНАЯ МЫСЛЬ XXI ВЕКА. – 2020. – С. 50-53.

UDC 159.9.

Shalygin D.I., Terekhina N.V., Bochkareva L.P. Correlation of psychological resistance to stress with occupational deformation at work

Корреляция психологической устойчивости к стрессам с профдеформацией на работе

Shalygin Daniil Igorevich,

Master's student, PCIT (branch) of the Federal State Budgetary Educational Institution of Higher Education "MSUTU named after K.G. Razumovsky (PKU)"

Terekhina Natalya Vladimirovna,

Master's student, PCIT (branch) of the Federal State Budgetary Educational Institution of Higher Education "MSUTU named after K.G. Razumovsky (PKU)"

Bochkareva Lyudmila Petrovna,

Candidate of Psychological Sciences, Associate Professor, PCIT (branch) of the Federal State Budgetary Educational Institution of Higher Education "MSUTU named after K.G. Razumovsky (PKU)"

Шалыгин Даниил Игоревич,

Магистрант, ПКИТ (филиал) ФГБОУ ВО «МГУТУ имени К.Г. Разумовского (ПКУ)»

Терехина Наталья Владимировна,

Магистрант, ПКИТ (филиал) ФГБОУ ВО «МГУТУ имени К.Г. Разумовского (ПКУ)»

Бочкарёва Людмила Петровна,

кандидат психологических наук, доцент, ПКИТ (филиал) ФГБОУ ВО «МГУТУ имени К.Г. Разумовского (ПКУ)»

Abstract. Active daily development of all spheres of human life leads to the emergence of an increasing number of factors that negatively affect the emotional state of the individual. This phenomenon is especially relevant in the field of professional activity, where the general dynamics of development and the psycho-emotional state of employees are interdependent. This article examines how individual psychological resistance to stress correlates with professional deformation and emotional burnout of employees. Descriptions of key concepts on this topic and the dynamics of the development of the consequences of negative impacts on the psyche in the process of performing work activities are also provided.

Keywords: professional deformation, emotional burnout, stress resistance, professional activity, psychological health.

Аннотация. Активное повседневное развитие всех сфер жизнедеятельности человека приводит к возникновению все большего количества факторов, негативно отражающихся на эмоциональном состоянии личности. Особенно актуально данное явление в сфере профессиональной деятельности, где общая динамика развития и психоэмоциональное состояние сотрудников взаимосвязаны. Данная статья рассматривает каким образом индивидуальная психологическая устойчивость к стрессам коррелирует с профессиональной деформацией и эмоциональным выгоранием сотрудников. Также приводятся описания ключевых понятий по данной теме и динамики развития последствий негативного воздействия на психику в процессе выполнения трудовой деятельности.

Ключевые слова: профессиональная деформация, эмоциональное выгорание, стрессоустойчивость, профессиональная деятельность, психологическое здоровье.

Рецензент: Лебедева Наталья Викторовна - Кандидат психологических наук, доцент.
ФГБОУ ВО «Псковский государственный университет»

В современном мире существует великое множество факторов, воздействующих на психоэмоциональное состояние человека. В частности, с данными факторами человек сталкивается на рабочем месте. Ситуации, оказывающие негативное влияние на психику и вызывающие стрессовое состояние способны привести человека к апатии, депрессии, вызывать бурный эмоциональный отклик, отражающийся на окружающих и множество других проявлений нарушения душевного равновесия [1]. Одним из таких проявлений стресса на рабочем месте является профессиональная деформация, под которой мы здесь подразумеваем когнитивное искажение и эмоциональную дезориентацию, обусловленную именно негативными факторами профессиональной деятельности.

Для любой организации сегодня стрессовое состояние ее кадров является одной из важнейших проблем, приводящей к заметным рискам, так как продуктивность рабочей деятельности напрямую зависит от психоэмоционального состояния кадров. Стрессоустойчивость становится одним из ключевых требований к соискателям в момент трудоустройства, так как подверженность профессиональной деформации и потеря трудоспособности напрямую зависят от индивидуальной психической устойчивости к факторам отрицательного воздействия.

Здесь следует обратиться к понятию стрессоустойчивости, которую мы охарактеризуем как способность противостоять воздействию на эмоциональный фон, вызывающему напряженность и отрицательный эмоциональный отклик, а также способность сохранять самообладание и адекватный взгляд на окружающую действительность под воздействием упомянутых факторов. Психиатры, специализирующиеся, в частности, на пограничном расстройстве личности, такие как А.Д. Адо, Ю.А. Аександровский, В.И. Лебедев, характеризуют стрессоустойчивость как «барьер психической адаптации» [2]. Под ним подразумеваются когнитивно обусловленные механизмы, направленные на самоконтроль и выработку нужной реакции на стресс.

В рамках изучения профдеформации и стрессоустойчивости нельзя не упомянуть о таком понятии как эмоциональное выгорание. Данный термин был введен еще в 1974 году психиатром Гербертом Фрейденбергом и связан с профессиональной деятельностью людей, тесно взаимодействующих с клиентами. В контексте современных научных исследований эмоциональное выгорание рассматривается как наиболее распространенная причина хронической усталости, влекущей потерю работоспособности и формирование профессиональной деформации. Состояние эмоционального выгорания в американской психологии конца XX века описывается наличием у личности проявлений как минимум одного из трех типов [2]:

1. Эмоциональная истощенность, проявляющаяся как в физической усталости, так и в моральном истощении, ограничивающем эмоциональный спектр и психическое восприятие.

2. Деперсонализация как расстройство самовосприятия и формирование отчуждения и апатии. Такое проявление влечет за собой открытое презрительное отношение к окружающей действительности, нормам морали, людям, стирает представление о благопристойности и стремление к соблюдению общепринятых правил поведения.

3. Редукция профессиональных достижений, характеризующаяся снижением чувства собственной полезности, состоятельности, компетентности и эффективности. Данное проявление, как правило, возникает там, где к сотрудникам формируются завышенные требования и отсутствует поддержка сотрудников со стороны руководства и возможность профессионального развития.

Каждое из описанных состояний уже само по себе способно привести к профдеформации и возникает, в числе прочих причин, при недостаточной стрессоустойчивости.

Явление развития стресса на рабочем месте в современной науке рассматривается как процесс динамический с постоянной градацией проявлений [3]. В начале трудовой деятельности сотрудник получает моральное удовлетворение и позитивные эмоции от выполнения работы, проявляет энтузиазм и инициативность, ответственность и исполнительность. Но по мере того, как количество обязанностей растет, увеличивается нагрузка и критичность оценивания его труда, энергетическая активность работника падает, при низкой стрессоустойчивости появляется тревожность.

Психологическое здоровье личности по сути своей является совокупностью обширного ряда характеристик, играющих роль в адекватной социальной адаптации, эффективной самореализации и устойчивости к негативным воздействиям. Показателями психологического здоровья выступают как социальное благополучие и реализация собственных талантов, способностей и амбиций на благо общества, так и отсутствие выраженных стрессоров и их последствий [4].

Если отдельно рассмотреть понятие благополучия, то здесь подразумевается возможность удовлетворения материальных и духовных потребностей личности с учетом доступности необходимых для данной цели ресурсов и условий. Ключевые характеристики личности, позволяющие достичь состояния психологического здоровья - это оптимизм, настойчивость, уравновешенность и самообладание, уверенность в себе и, конечно же, высокая стрессоустойчивость, потому как жизнь в социуме даже не

предполагает возможности постоянного избегания стрессовых факторов и негативного воздействия.

Проявления негативного воздействия в процессе трудовой деятельности на состояние психологического здоровья довольно разнообразны и многогранны. Возникновение психопатологических проявлений, таких как усталость, снижение внимательности, мотивированности, интереса, ухудшение памяти и проявление апатии или агрессии, свидетельствуют наличии риска приобретения серьезного расстройства психики, последствия которого могут привести к непоправимому итогу [6]. Но даже незначительные проявления нарушения психологического здоровья отражаются на продуктивности профессиональной деятельности, что зеркально ведет к дальнейшему упадку показателей личностных и профессиональных, поскольку в них наблюдается взаимообусловленность и прямо пропорциональная зависимость.

Потеря ощущения ценности и важности собственной деятельности и достижения, формирование низкой самооценки и ощущения собственной некомпетентности вследствие воздействия негативных факторов выражается позднее в психологической дисфункции. Вследствие чего наблюдаются такие признаки как:

- утрата ясности и логики мышления;
- рассеянное внимание и отсутствие концентрации;
- неспособность удерживания в памяти важной рабочей информации.

Вероятность развития данных признаков напрямую зависит от личностных характеристики, и, по большей части, от способности стойко и «безболезненно» переносить нахождение в стрессовых условиях. Данная способность иначе называют «чувством когерентности», которое в данном контексте мы можем охарактеризовать как уверенность личности в рациональности окружающей действительности и адекватной осмысленности собственного положения в мире. Такое восприятие формирует потенциал для «активного преодоления трудностей» [5].

Наблюдения показывают, что для сотрудников с различным уровнем стрессоустойчивости одни и те же условия труда могут служить как почвой для формирования нервного расстройства, так и стимулом для повышения работоспособности. При низком пороге негативного влияния у субъекта довольно быстро проявляются признаки психологической дисфункции, и происходит профессиональная деформация. Высокий порог восприимчивости к стрессорам позволяет не только сохранить продуктивность и работоспособность, но и повысить ее, воспринимая трудности как стимул к самосовершенствованию. В данном ключе стресс рассматривается как средство улучшения показателей без негативных последствий - дистресса [3].

В целом, все виды стресса, так или иначе, отражаются на жизни и деятельности человека. Сотрудники всегда будут по-разному реагировать на условия труда в зависимости от особенностей нервной системы. Одни будут проявлять так называемый «стресс льва», когда в процессе преодоления возникающих стрессоров человек демонстрирует активность, продуктивность и мобильность, мужественно справляясь с любыми препятствиями. Другие при малейших сложностях во взаимодействии и росте нагрузки демонстрируют дезорганизованность и снижение всех показателей, именуемые «стрессом кролика». Таким образом, мы можем прийти к выводу, что причиной профессиональной деформации является не сам стресс, а именно индивидуальная стрессоустойчивость личности. Но, тем не менее, следует понимать, что ресурс человеческой психики не безграничен, поэтому нельзя рассматривать любые стрессовые условия как благоприятные для сотрудников с высокой стрессоустойчивостью. В конечном итоге никто не может гарантировать, что не подвергнется рано или поздно эмоциональному выгоранию.

Выводы данного исследования актуальны для ознакомления не только рядовым сотрудникам, но и руководителям организаций и кадровым работникам. Для достижения высокой продуктивности предприятия и его развития необходимо создавать благоприятный психологический климат в коллективе. Сотрудникам же во избежание последствий стрессового воздействия (так как самого стресса избежать невозможно), необходимо выработать индивидуальную методику поведения, смягчающую негативное воздействие на психику. Важно осознавать не только неизбежность стресса, но и его положительную, стимулирующую функцию [2].

Помочь в преодолении восприимчивости к стрессам могут регулярные физические нагрузки и занятия спортом, так как именно работники офисов с малоподвижной деятельностью в большей степени подвержены негативному воздействию раздражителей. Внутренняя работа над собой и удовлетворение потребностей тоже способны изменить уровень восприимчивости. Так выделение времени хобби и любимым занятиям, медитационная практика, неформальное коммуникативное взаимодействие с коллегами, психотерапевтическая работа по борьбе с негативными эмоциональными проявлениями и множество других методик способны повлиять на характер восприятия стресса личностью.

Как мы уже упомянули, социокультурная динамика ежедневно повышает актуальность проблемы борьбы со стрессами. Поэтому, на наш взгляд, данная тема требует дальнейшей научной разработки и привлечения внимания сотрудников и руководства организаций.

References

1. Соловьев М. Н. Психологическая устойчивость личности как «инструмент» от стресса [Текст] / Соловьев М. Н. // Вестник Курганского государственного университета. - 2019. - № 2 (53). - С. 70-74.
2. Д. В. Сергеева, Т. Н. Симакова Взаимосвязь профессиональной стрессоустойчивости и эмоционального выгорания личности в условиях трудовой деятельности / Д. В. Сергеева, Т. Н. Симакова [Электронный ресурс] // Электронный архив РГППУ: [сайт]. - URL: https://elar.rsvpu.ru/bitstream/123456789/23850/1/pt_2013_29.pdf (дата обращения: 08.04.2024).
3. Новикова Н. А. Стресс и жизнестойкость [Текст] / Новикова Н. А. // Психологические проблемы смысла жизни и акме. - 2021. - № 1. - С. 95-102.
4. Славина, Ю. Б. Исследование взаимосвязи индивидуального стресса и психологического здоровья сотрудника / Славина, Ю. Б. [Текст] // Исследования молодых ученых: материалы LV Междунар. науч. конф. (г. Казань, февраль 2023 г.). - Казань: Молодой ученый, 2023. - С. 32-37.
5. Сергиенко Е. А. Психологическое здоровье: субъективные факторы [Текст] / Сергиенко Е. А. // Вестник РГГУ. Серия «Психология. Педагогика. Образование». - 2017. - № 4 (10). - С. 98-117.
6. Серезкина Е. В. Управление стрессом на рабочем месте: организационный подход [Текст] / Серезкина Е. В. // Российский журнал менеджмента. - 2019. - № 2. - С. 233-250.

REVIEWS AND ANALYSIS

UDC 811

Jiang Z., Makarova K.V. The evolution of color perception and the influence of emotions in high school students (using the example of traditional Chinese and Russian flowers)

Эволюция цветового восприятия и влияние эмоций у старшеклассников (на примере традиционных китайских и русских цветов)

Jiang Zihui

Master's degree 2nd year
Faculty of Art and Graphics
Institute of Fine Arts MPGU

Makarova Ksenia Viktorovna,

candidate of pedagogical sciences,
Professor of the Department of Drawing

Faculty of Art and Graphics, Institute of Fine Arts, Moscow State Pedagogical University

Цзян Цзыхуэй

Магистратура 2 курс

Художественно-графический факультет

Институт изящных искусств МПГУ

Макарова Ксения Викторовна,

кандидат педагогических наук,

профессор кафедры рисунка

Художественно-графический факультет, Институт изящных искусств МПГУ

Abstract. *The purpose of this study is to explore the evolution of color perception and its psychological impact on high school students, starting with the basics of color in early childhood, analyzing in depth the characteristics of traditional colors, and focusing on the influence of modern social trends on the color aesthetics of high school students. First, the article examines the evolution of color perception from early childhood to high school, which allows us to identify the gradual process of developing students' color perception. It then examines how social influences such as pop culture and social media shape high school students' aesthetic perceptions of color. By comparing the traditional color cultures of China and Russia, the author identifies commonalities and potential cultural exchanges in the use of color between the two countries. Finally, the article focuses on the use of color in art and art therapy, especially how to help high school students achieve emotional expression and emotional release through artistic creativity, as well as exploring the positive effects of color on student health. Overall, this study not only enriches the theoretical system of color psychology, but also serves as a useful guide for educational practice.*

Keywords: color psychology, high school students, traditional colors.

Аннотация. *Цель данного исследования - изучить эволюцию цветового восприятия и его психологическое воздействие на старшеклассников, начиная с основ цвета в раннем детстве, углубленно анализируя характеристики традиционных цветов и фокусируясь на влиянии современных общественных тенденций на цветовую эстетику старшеклассников. Сначала в статье рассматривается эволюция восприятия цвета с раннего детства до старшей школы, что позволяет выявить постепенный процесс формирования цветового восприятия*

учащихся. Затем исследуется, как социальные факторы, такие как поп-культура и социальные медиа, формируют эстетическое восприятие цвета старшеклассниками. Сравнивая традиционные цветовые культуры Китая и России, автор выявляет общие черты и потенциальный культурный обмен в использовании цвета между двумя странами. Наконец, статья посвящена применению цвета в искусстве и арт-терапии, особенно тому, как помочь старшеклассникам достичь эмоционального выражения и эмоциональной разрядки через художественное творчество, а также изучению положительного влияния цвета на здоровье учащихся. В целом, данное исследование не только обогащает теоретическую систему психологии цвета, но и служит полезным пособием для образовательной практики.

Ключевые слова: психология цвета, старшеклассники, традиционные цвета.

Рецензент: Дудкина Ольга Владимировна, кандидат социологических наук, доцент.
Донской государственный технический университет (ДГТУ), г. Ростов-на-Дону, Факультет
«Сервис и туризм», кафедра «Сервис, туризм и индустрия гостеприимства»

1. От малышей до старшеклассников: исследование эволюции цветового восприятия

Цветовое восприятие – важнейший аспект в развитии ребенка. Начиная с раннего детства и заканчивая средней школой, восприятие и понимание цвета у детей проходит сложный и интересный путь развития. Понимание этого процесса не только помогает педагогам лучше направлять своих детей, но и помогает родителям понять значение художественных начинаний своих детей.

Раннее детство: неосознанный выбор цвета.

Малыши обычно очень чувствительны к цветам, но их выбор цветов является неосознанным. Они склонны выбирать цвета, которые привлекают их эмоционально, являются яркими и живыми. Такой выбор может быть связан с эмоциональным состоянием ребенка или с тем, что его мозг больше тяготеет к этим цветам. Цветовое восприятие детей младшего возраста тесно связано с их когнитивным развитием и является важным способом, с помощью которого они начинают понимать окружающий мир.

Дошкольное детство: символизм цветов

По мере взросления дети начинают понимать символику цветов. Например, красный цвет может символизировать любовь или смелость, а синий – спокойствие или мудрость. На этом этапе дети начинают понимать, что цвета могут передавать определенные послания или эмоции, и начинают экспериментировать с цветами, чтобы выразить свои мысли и чувства.

Начальный школьный возраст: цветовые сочетания и контрасты

По мере поступления в начальную школу восприятие цвета у детей становится все более сложным. Они начинают понимать цветовые сочетания и контрасты, а также то, как использовать цвет для создания гармоничных картин. Дети на этом этапе обычно

любят рисовать и экспериментировать с различными цветовыми сочетаниями, чтобы выразить свое воображение и раскрыть творческие способности. Учителя и родители могут способствовать развитию творческих способностей детей, поощряя их к изучению различных цветовых сочетаний.

Младший школьный возраст: начальное понимание теории цвета

После поступления в среднюю школу некоторые дети начинают проявлять интерес к теории цвета. Они начинают понимать, что такое основные, промежуточные и дополнительные цвета и как их можно использовать для создания определенных эффектов. На этом этапе дети могут попытаться изучить некоторые основы теории цвета, чтобы лучше ориентироваться в цвете. Учителя и родители могут направлять детей в изучении этой теории, но при этом необходимо следить за тем, чтобы не переусердствовать с техникой и не подавить творческий потенциал.

Старшие классы средней школы: более глубокое понимание цвета и индивидуальное самовыражение

К старшей школе многие ученики вырабатывают свои собственные уникальные цветовые предпочтения и стили. Они начинают углубленно изучать психологические эффекты цвета и то, как они могут использовать цвет для выражения своего мнения и эмоций. На этом этапе ученики обычно развивают высокий уровень навыков рисования и способны создавать впечатляющие произведения искусства. Учителя и родители должны поощрять своих детей продолжать исследовать свой собственный стиль и язык и выражать себя через искусство.

В заключение следует отметить, что восприятие цвета детьми, начиная с раннего детства и заканчивая старшими классами средней школы, представляет собой сложный процесс непрерывного развития и эволюции. Каждый этап имеет свои уникальные особенности и проблемы, которые требуют соответствующего руководства и поддержки со стороны педагогов и родителей. Понимая этот процесс, мы сможем не только лучше направлять наших детей, но и глубже понять их художественные творения и самовыражение.

2. Влияние современных социальных тенденций на эстетическое представление старшеклассников о цвете

С прогрессом общества и развитием времени меняются все аспекты нашей жизни. Особенно в современном обществе появляются различные тенденции, которые по-разному влияют на нашу жизнь и меняют восприятие эстетики цвета старшеклассниками. В этой статье мы рассмотрим, как эти тенденции влияют на их восприятие красоты цвета.

Прежде всего, необходимо осознать, что эстетика цвета субъективна, и у каждого есть свои предпочтения и понимание. Однако социальные тенденции и популярная культура оказывают значительное влияние на эстетическое восприятие молодых людей. Например, в последние годы светлые и пастельные тона считаются особенно красивыми. Появление этой тенденции связано с быстрым темпом и высоким давлением современной жизни. В условиях напряженной и стрессовой жизни люди стремятся к комфорту и спокойствию, а светлые и пастельные тона как раз и вызывают такие чувства.

Старшеклассники находятся на этапе чрезвычайно быстрого физического и умственного развития. Они начинают мыслить самостоятельно, формируют собственные ценности и эстетику. В этом процессе нельзя игнорировать влияние социальных тенденций. Многие старшеклассники под влиянием поп-культуры начинают стремиться к эстетике светлых и мягких тонов. Они могут считать, что такие цвета лучше отражают внутренний мир и гармонию. Однако эта эстетическая концепция не означает исчезновение других цветов. На самом деле, каждый цвет имеет свой неповторимый шарм и значение. В современном многообразном обществе каждый имеет право выбирать свой собственный цветовой образ. Некоторые люди по-прежнему любят смелые цвета, потому что они яркие и страстные. Важно уважать выбор каждого, не отвергать и не обесценивать эстетику других людей, следуя определенным модным тенденциям.

Современные социальные тенденции оказали глубокое влияние на представление старшеклассников о цветовой эстетике. Бледные и пастельные цвета широко распространены, поскольку отвечают современному стремлению к комфорту и безмятежности. Однако каждый цвет имеет свою уникальную привлекательность, и мы должны уважать выбор каждого и поощрять их смело выражать свое мнение в многообразном обществе.

3. Традиционные характеристики цвета на примере Китая и России

Цвет, как неотъемлемый элемент человеческой цивилизации, всегда был для людей важным средством выражения эмоций, передачи информации и украшения своей жизни. В многовековой истории Китая цвета также играли важную роль, как в качестве формы художественного выражения, так и в качестве носителя культуры.

Прежде всего, давайте поговорим о высокой чистоте традиционных китайских цветов. Чистота означает яркость цвета. В китайских традиционных цветах мы видим, что многие цвета имеют очень высокую чистоту, такие как насыщенный красный, ярко-желтый, небесно-голубой и так далее. Эти цвета высокой чистоты широко используются в традиционном китайском искусстве, таком как живопись, керамика и костюм.

Формирование этой характеристики тесно связано со знаниями древних людей о цветах и технологиях производства красок.

В древние времена для получения этих высокочистых цветов людям часто приходилось проходить через утомительные процессы и тонкую очистку. В качестве примера можно привести красный цвет: в древности из киноварной руды добывали красный пигмент, который отличается высокой чистотой и ярким цветом. Аналогичным образом желтый цвет можно получить из растений, голубой медной руды и так далее. Эти рудные пигменты не только чисты по цвету, но и долговечны и способны сохранять свои яркие цвета в течение длительного времени. Именно высокая чистота этих минеральных пигментов придает традиционной китайской живописи, керамике и другим произведениям искусства их отличительные цветовые характеристики. Высокая чистота цвета делает изображение ярче, насыщеннее и визуальнее привлекательнее. Например, в традиционной китайской живописи художники часто используют краски высокой чистоты, чтобы передать суть вещей и эмоции, делая изображение более ярким и реалистичным.

Во-вторых, на формирование характеристики высокой чистоты традиционных китайских цветов также повлияли традиции. В традиционной китайской культуре красный цвет символизирует благоприятствование и процветание, а желтый - императорскую власть и достоинство. Эти цвета высокой чистоты наделяются особым культурным смыслом и символизмом и становятся для людей важным средством выражения своих эмоций и передачи сообщений. Например, на традиционных китайских свадьбах наряд невесты обычно красного цвета, символизирующий удачу и счастье, а в костюме императора желтый цвет символизирует королевское достоинство и власть.

Кроме того, цвета высокой чистоты широко используются в традиционной китайской архитектуре. В традиционных китайских дворцах, храмах и других зданиях мы можем увидеть украшения из цветов высокой чистоты. Эти цвета не только делают здания более красивыми и величественными, но и отражают эстетическую концепцию и культурный подтекст общества того времени. Например, в Запретном городе красные стены, желтые крыши и золотые украшения свидетельствуют о высокой чистоте цвета, характерной для традиционной китайской архитектуры.

Россию и Китай также объединяет сходство: насыщенность и глубина - доминирующие характеристики цвета. У России, стране, расположенной на евразийском континенте, богатая культура и история. В традиционных цветах России мы видим богатую и глубокую красоту. Эта красота отражается как в повседневной жизни и одежде русского народа, так и в его художественном творчестве.

Начнем с традиционной русской одежды. Русские национальные костюмы, например сарафаны, обычно выполнены в ярких цветах, таких как темно-синий, ярко-красный и золотисто-желтый. Эти цвета очень чистые и создают ощущение богатства и тепла. Особенно во время праздников и фестивалей русские люди предпочитают носить традиционные костюмы, чтобы показать свою любовь и гордость за свою национальную культуру. Узоры и вышивка на этих костюмах также отражают надежду русского народа на лучшую жизнь. Помимо костюмов, российская архитектура также отличается ярким колоритом. Будь то Красная площадь в Москве или Эрмитаж в Санкт-Петербурге, мы можем увидеть множество красных, желтых, синих и других цветов высокой чистоты. Эти цвета не только делают здания ярче, но и передают торжественную и таинственную атмосферу. В русской церковной архитектуре особенно важны золотой и зеленый цвета. Золото олицетворяет божественный свет, а зеленый – щедрость земли.

Формирование этого богатого и глубокого цветового характера тесно связано с природной средой и историей России. В России долгие и холодные зимы, и люди предпочитают теплые и яркие цвета, чтобы защититься от холода и добавить красок в свою жизнь. В то же время Россия - глубоко религиозная страна, и церковные и религиозные цвета занимают важное место в повседневной жизни.

Традиционные цвета России отражают богатую и глубокую красоту. Эта красота проистекает из уникальности природной среды, истории и культуры, а также из любви людей к жизни и стремления к красоте. В процессе знакомства с традиционными цветовыми решениями мы можем не только почувствовать страсть и жизненную позицию русского народа, но и глубже понять культуру и историю этой страны.

4. Общие черты традиционных цветов в Китае и России

Китай и Россия - две страны с огромной территорией и долгой историей, каждая из которых обладает богатой и красочной культурой и традициями. Несмотря на различия в истории, географии и культуре, у них есть общие черты в традиционных цветах.

Во-первых, красный цвет занимает очень важное место в культуре обеих стран. В Китае красный цвет считается символом удачи, процветания и счастья. В России красный цвет имеет такое же позитивное значение, олицетворяя любовь, радость и страсть. Красный цвет является неотъемлемым элементом как китайских традиционных праздников, так и российских торжеств. Во-вторых, традиционные цвета обеих стран символизируют природу. В китайской культуре зеленый цвет олицетворяет жизненную силу и бодрость, он тесно связан с природой и жизнью. В России зеленый цвет имеет схожее значение: он символизирует новую жизнь, надежду и процветание. Это благоговение и любовь к природе отражены в традиционных цветах обеих стран. Кроме

того, традиционные цвета обеих стран ассоциируются с религией и императорской властью. В Китае желтый цвет считается символом императорской власти, олицетворяя благородство и авторитет. Аналогично, в России желтый цвет также ассоциируется с императорской властью, поскольку царские одежды были желтыми. Эта символика императорской власти отражена в традиционных цветах обеих стран.

Наконец, традиционные цвета двух стран также имеют ярко выраженные региональные особенности. Благодаря географической среде, климатическим условиям и другим факторам традиционные цвета двух стран сочетаются с местным природным ландшафтом и национальными особенностями. Например, в северо-западном регионе Китая традиционные цвета в основном имеют землисто-желтый, серый и другие оттенки, которые гармонируют с местным природным ландшафтом; в то время как в северном регионе России в основном используются белый, синий и другие цвета, которые гармонируют со снежным и ледяным ландшафтом.

В целом, общие моменты китайских и русских традиционных цветов отражают, главным образом, значение красного цвета, почитание природы, символы императорской власти и выражение региональных особенностей. Эти общие черты отражают сходство между двумя странами в плане культуры, истории и географии.

5. Цвет приносит ученикам душевное исцеление

Существует ряд очевидных преимуществ для учащихся старших классов, когда они знакомятся с изобразительным искусством. Во-первых, искусство как форма самовыражения может помочь учащимся справиться со своим внутренним стрессом и эмоциями. Под давлением большой учебной нагрузки и продвижения по службе ученики могут испытывать тревогу и беспокойство, а создание произведений искусства дает выход эмоциональному катарсису, который помогает смягчить напряжение и сохранить психологическое равновесие.

Во-вторых, художественное образование может способствовать развитию творческих способностей и воображения учащихся. В процессе художественного творчества учащиеся могут дать волю своему воображению и творчеству, постоянно экспериментировать с новыми способами выражения и техниками. Этот дух творчества и исследования не только помогает улучшить художественное воспитание учащихся, но и формирует инновационные способы мышления и навыки решения проблем для будущей учебы и работы.

Кроме того, знакомство с искусством способствует развитию эстетических способностей и уверенности в себе. Оценивая и создавая произведения искусства, учащиеся могут постепенно развить чувствительность и понимание красоты и научиться ценить прекрасное в жизни. В то же время успешные художественные работы могут

принести ученикам чувство достижения и уверенности в себе, а также помочь укрепить их самоидентификацию и чувство собственной ценности.

Как преподаватели, мы также должны внедрять искусство в учебный процесс. Польза от приобщения старшеклассников к изобразительному искусству и арт-терапии многообразна: от психологического равновесия и развития творческих способностей до совершенствования эстетического вкуса и уверенности в себе. Поэтому мы должны поощрять старшеклассников к активному участию в занятиях арт-терапией для укрепления их физического и психического здоровья и общего развития.

References

1. Иттен Иоханнес. Искусство цвета. Пер. с нем. Л. Монаховой. - 4-е изд. — М.: Д. Аронов, 2007. - 94 с.
2. Серов Н.В. Символика цвета. — СПб: Страта, 2019. — 196 с.
3. Кузин В.С. Психология живописи: учеб. пособие для студентов вузов, обучающихся по специальности "Изобраз. искусство"- Изд. 4-е, испр. — М.: ОНИКС, 2005. - 303 с.
4. Вэнь Лин "Дискуссия о преподавании цвета в художественном образовании начальной школы" 2022 стр. 163-165 "Учебный еженедельник"
5. Цю Юконг "Исследование по применению цветового обучения в художественном образовании начальной школы" 2022 Страницы 101-103 "Популярные цвета"
6. Ван Сяосяо "Исследование по применению цветового обучения в художественном образовании начальной школы" 2021 г. Страницы 259-260 "Научно-фантастическая графика"

UDC 801.8

Potapova O.E., Garmata A.V. Fictional language as a key aspect of the dystopian novel

Вымышленный язык как ключевой аспект романа-антиутопии

Potapova Olga Evgenievna

Ph.D., Associate Professor

Russian State Hydrometeorological University

Garmata Arina Vitalievna

student

Russian State Hydrometeorological University

Потапова Ольга Евгеньевна

к.ф.н., доцент

Российский государственный гидрометеорологический университет

Гармата Арина Витальевна

студент

Российский государственный гидрометеорологический университет

Abstract. This article is devoted to peculiarities of the artificial language Nadsat language in Anthony Burgess's novel "A Clockwork Orange". The study demonstrates how the different levels of the hybrid language affect the perception of the plot and characters.

The main focus is on examining the phonological, lexical and grammatical features of the artificial language Nadsat as well as its contribution to the unique atmosphere and structure of the work. The study demonstrates how the integration of the artificial language into the work of fiction enriches its meaning and deepens the understanding of the themes and ideas embedded by the author.

Keywords: artificial language, language space, lexical analysis; phonological analysis; grammatical analysis, dystopia.

Аннотация. Настоящая статья посвящена особенностям функционирования искусственного языка Nadsat в романе Энтони Берджесса «А Clockwork Orange». Исследование демонстрирует, как различные уровни гибридного языка влияют на восприятие сюжета и персонажей.

Особое внимание автор исследования уделяет изучению фонологических, лексических и грамматических особенностей искусственного языка Nadsat, а также его вкладу в создание уникальной атмосферы и структуры произведения. Исследование демонстрирует, как интеграция искусственного языка в художественное произведение обогащает его смысл и углубляет понимание тем и идей, заложенных автором.

Ключевые слова: искусственный язык, языковое пространство, лексический анализ; фонологический анализ; грамматический анализ, антиутопия.

Рецензент: Дудкина Ольга Владимировна, кандидат социологических наук, доцент.
Донской государственный технический университет (ДГТУ), г. Ростов-на-Дону, Факультет
«Сервис и туризм», кафедра «Сервис, туризм и индустрия гостеприимства»

Жанр антиутопии интересен своей свободой в выборе стилистических средств; к типичным художественным средствам, используемым в антиутопиях, относят сатирические приемы, аллюзии, реминисценции, обращение к научной фантастике. Важным фактом, который присутствует в каждой антиутопии, является система «государство ради блага государства», в которой счастье и благополучие индивида абсолютно нивелируется, приносится в жертву во благо процветания существующего общества [3, с. 102]. Постепенно осознавая это, главный герой проходит сложный путь от затаившегося в мыслях сомнения до активного противостояния ненавистной системе. Антиутопия – это результат переосмысления многих социальных и духовных процессов общества, предупреждение для всего человечества.

Искусственные языки играют важную роль одновременно и в антиутопической литературе и являются ключевым аспектом в создании этого жанра [5, с. 94], для которого характерны следующие особенности:

- **создание контролируемого языкового пространства:** в антиутопических мирах часто существует строго контролируемое языковое пространство. Правительства и власти могут внедрять свои искусственные языки или изменять существующие языки, чтобы контролировать мысли, общение и информацию граждан. Это позволяет им управлять обществом, подавлять диссидентов и поддерживать контроль [2, с. 67].

- **ограничение свободы выражения:** в антиутопических обществах гражданам могут быть запрещены определенные слова, понятия или выражения. Создание искусственных языков с ограниченным словарным запасом может ограничить свободу выражения и разнообразие мысли.

- **создание враждебной атмосферы:** искусственные языки могут служить для создания враждебной и агрессивной атмосферы в антиутопических обществах. Они могут подчеркивать разделение на классы или расы, а также усиливать страх и паранойю среди граждан.

- **символическая загрузка:** вымышленные языки могут нести символическую и культурную загрузку. Они могут стать символами деградации, контроля и абсурда в антиутопическом обществе. Их использование может помочь автору подчеркнуть темы и идеи, характерные для антиутопии.

В целом, использование искусственных языков в антиутопической литературе помогает авторам усилить образ абсурда, контроля и угнетения в созданном ими мире. Эти языки становятся мощным инструментом для передачи тем и идей, характерных для жанра антиутопии, и позволяют читателям глубже погрузиться в мир, где свобода слова и мысли подавлена.

Дополнительно, следует отметить, что искусственные языки в антиутопической литературе помогают поднять важные вопросы о связи между властью и языком. Они подчеркивают, как власть может использовать лингвистические средства для манипуляции и контроля обществом. Этот аспект становится ключевым в антиутопической критике и предупреждениях об опасностях тоталитарных обществ [4, с. 43].

Кроме того, искусственные языки придают произведениям антиутопии глубину и сложность, что помогает читателям лучше понимать сложные социальные и политические структуры антиутопических миров. Они обогащают атмосферу произведений и подчеркивают мрачные стороны обществ, где индивидуальность и свобода подвергаются подавлению.

Таким образом, искусственные языки в антиутопической литературе служат не только как средство передачи языковой репрессии, но и как мощный инструмент для анализа власти, контроля и ограничения свободы в созданных авторами ужасных будущих мирах [3, с. 55]. Они помогают поднять важные этические и философские вопросы, делая антиутопическую литературу более глубокой и проникновенной для читателей.

Фонологический уровень языка Nadsat отличается своеобразной произносительной практикой, которая часто искажает стандартное произношение английских слов, придавая им более жесткий и резкий звучание, что отражает агрессивность и бескомпромиссность подростковой культуры.

Лексически Nadsat включает в себя смесь сленга, заимствований из разных языков (в особенности из русского), неологизмов и искаженных английских слов. Этот язык служит не только для коммуникации персонажей, но и для создания особой атмосферы в романе, позволяющей читателю почувствовать себя частью той уникальной среды, в которой они существуют.

1. **реалии криминального мира:** существительные: banda – банда, shaika – шайка, groopa – группа, prestopnick – преступник, pooshka – пистолет, nozh – нож, britva – бритва и т. д. глаголы: crast – красть, oobivat – убивать, tolchok – толкать и т. д.;
2. **ругательства:** scoteena – скотина, dermott – дерьмо,
3. **деньги:** cutter, deng, pretty, pretty-polly,
4. **наркотики:** hen-korm, drencom, synthmesc,

Фонологически и лексически язык Nadsat представляет собой уникальное средство выражения, характеризующееся особым произношением и смесью сленга, заимствований и неологизмов, что способствует созданию атмосферы подростковой

культуры в романе. Этот язык, обогащенный терминологией, связанной с криминальным миром, ругательствами, валютой и наркотиками, а также терминами для заболеваний, играет ключевую роль в формировании уникальной среды и коммуникации персонажей.

Грамматическая структура Nadsat сохраняет базовые конструкции английского языка, однако вводит ряд изменений, которые делают его уникальным. В частности, существует тенденция к упрощению некоторых грамматических форм, таких как время или число, что отражает прямолинейность и непосредственность подросткового мировосприятия. Однако эти изменения носят скорее стилистический, чем систематический характер, и роман не содержит полностью разработанной грамматической системы, как, например, в случае с эсперанто или эльфийскими языками.

Автор использовал Nadsat не только как способ дать голос подростковой культуре в своем романе, но и как инструмент для исследования более глубоких тем, таких как свобода воли и моральный выбор. Язык, таким образом, становится не просто способом передачи информации, а важной частью самого ткань мира «Заводного апельсина».

Все слова Nadsat передаются латинскими буквами (и в оригинальном тексте, и в переводе). При этом Э. Бёрджесс не придерживается принципа транскрипции или транслитерации при передаче русских слов, а совмещает оба принципа. Закономерность, проявляющаяся в тексте, даёт возможность выделить соответствия передачи русских слов латиницей.

Русский язык	Английский вариант	Примеры слов
и	ee	Peet, scoteena, cheets
у	oo	Minoota, pooshka
ю	ew	Lewdies
к	c, k, ck	Carman, moloko, tolchock
с	ss	Goloss
х	k	Brooko, ooko, chepooka
ч	tch, sh	Otchikies, pletchoes
ш	sh	pooshka

Например, создавая форму множественного числа «**gooba**», Э. Бёрджесс прибавляет к основе английский суффикс и окончание **-ers** и получает «**goobers**», а не транскрибированную форму множественного числа русского «**gooby**».

Подобный подход характерен и для образования прошедшего времени глагола, что достигается присоединением к его основе окончания **-ed**.

Например, в глаголах **rabbited**, **slooshied**, **ookradeeted**, **interessovatted** и т.д.

В языке, лексическая система которого состоит на 90% из слов русского происхождения, автор сохраняет английские грамматические формы и прибавляет к чужеродным для английского языка корням английские суффиксы. Таким образом, создавая форму множественного числа «**zoob**», Энтони Бёрджесс прибавляет к основе английское «**-ies**» и получает в итоге «**zoobies**», а не транскрибированную форму множественного числа русского «**zooby**». Показатель множественного числа «**-s**», характерный для английских существительных, встречается, например, в следующих словах: *vesches, rassoodocks, lewdis, platties, carman*:

«Billyboy was something that made me want to sick just to viddy his fat grinning lit so, and he always had this vou of very stale oil that's been used for frying over and over, even when he was dressed in his best platties, like now».

«Биллибой меня дико раздражал, до тошноты, я просто видеть не мог его толстый, ухмыляющийся **morder**, и к тому же от него еще и **vonialo** словно 30 пережаренным жиром, пусть даже он, как в тот раз, был разодет в лучшие **shmotki**».

Аналогичный принцип Э. Бёрджесс применяет для образования прошедшего времени глагола, присоединяя к его основе окончание «**-ed**»: например, в глаголах *skvatted, viddied, rabbited, slooshied, ookadeeted, interessovatted, loveted*:

«They viddied us just as we viddied them, and there was like a very quiet kind of watching each other now».

«Мы **zasekli** их, они нас, и принялись мы друг за другом по-тихому **nabludatt**».

Неличные формы глагола – герундий и причастие – образуются по тем же правилам, что и формы реального английского языка: при помощи суффикса «**-ing**», как в следующих примерах: *smotting, slooshying, vareeting, crasting, govoreeting, peeting, smecking*:

«He was a working-man type veck, very ugly, about thirty or forty, and he sat now with his rot open at me, not govoreeting one single slovo».

«Незнакомцу было лет тридцать или сорок – отвратительная рабочекрестьянская **rozha**, причем сидит, **rot** разинул и смотрит на меня, не говоря ни слова».

Через внедрение в романе уникальных топонимов, заимствованных от имен знаменитых политических и культурных фигур Великобритании (например, *Attlee Avenue* – Эттлиавеню, *Marghanita Boulevard* – бульвар Марганита, *Wilhonsway* – Уилсонзуэй, *Kingsley Avenue* – Кингсли-авеню), Энтони Бёрджесс не только формирует культурно-исторический фон, на котором развивается сюжет, но и акцентирует современность изображаемых событий. Эти авторские топонимы создают культурологические связи между реальной Британией и функциональным миром произведения, позволяя предположить, что действие антиутопии разворачивается именно в Британии.

Основной функцией Nadsat в «Заводном апельсине» следует отметить игровую функцию сленга, которая проявляется на стилистическом, лексическом и этимологическом уровнях. Nadsat, созданный как результат лингвистической инновации, позволяет Энтони Бёрджессу превратить процесс чтения в увлекательную интеллектуальную игру.

В этой игре каждое действие читателя может привести к глубокому пониманию текста или, наоборот, к его полному непониманию и отторжению идей автора и его творения. Первоначальный вызов заключается в определении происхождения и смысла неизвестных слов, где каждый корень может быть заимствован из различных языков.

Однако понимание текста осложняет тот факт, что Э. Бёрджесс вводит синонимические ряды, и каждое понятие обретает несколько понятий-двойников:

деньги – polly, cutter, deng, potatoes, spuds,

женщины – sharps, lighters, ptitsas, cheenas, baboochkas, devotchkas.

Важная роль отводится в поэтике романа обыгрыванию лексики английского и русского языков. Так голова трансформируется в «гулливера» (**gulliver**), а русское хорошо Э. Бёрджесс превращает в «фильм ужасов» (**horror show**):

«We were doing very horrorshow, and soon we had Billyboy's number-one down underfoot, blinded with old Dim's chain and crawling and howling about like 54 an animal, but with one fair boot on the gulliver he was out and out and out».

«Успех явно сопутствовал нам, и вскоре мы уже взяли первого помощника Биллибоя в каблучки: ослепленный ударом цепи Тема, он ползал и выл, как животное, но получив, наконец, хороший **toltshok** по **tykve**, замолк».

В следующем примере представлена сюжетная реализация каламбура «horrorshow» – show of horrors:

«And one of the white-coat vecks said, smeeking: «Horrorshow is right, friend. A real show of horrors».

«На что один из санитаров с улыбкой ответил: **«Obaldet!** Что ж, ты, брат, прав. Увидишь – обалдеешь, это точно!».

Анализируя эти феномены, можно предположить о скрытой цели Бёрджесса – стремление стимулировать интеллектуальное развитие и активность читателя, вдохновляя его на самообразование и поиск знаний [19, с. 54]. Творчество Э. Бёрджесса предназначены для эрудированного читателя с достаточно глубокими познаниями в области лингвистики. Только «посвященный» читатель-эрудит обладает возможностью адекватно оценить глубинные пласты данного игрового текста. Помимо лексико-этимологического аспекта лингвистической игры, предложенной автором романа,

вызывает интерес и стилистический эффект, которого можно добиться новыми лексическими образованиями.

References

1. Демьянков, В. З. Доминирующие лингвистические теории в конце XX века // Язык и наука конца 20 века / В. З. Демьянков. – М. : [б. и.], 1995. – С. 239–320.
2. Любимова, А. Ф. Жанр антиутопии в XX веке: содержательные и поэтологические аспекты / А. Ф. Любимова. – Пермь : [б. и.], 2001. – 162 с.
3. Малышева, Е. В. Структурно-композиционные и лингвистические особенности антиутопии как особого типа текста / Е. В. Малышева. – СПб. : Рос. гос. пед. ун-т им. А. И. Герцена, 1998. – 68 с.
4. Мельников, Н. Заводной Энтони Берджесс / Н. Мельников // Новый мир. – 2003.
5. Сидорова, М. Ю. Интернет-лингвистика: русский язык. Межличностное общение / М. Ю. Сидорова. – М. : 2006.
6. The New York Review of Books. – 1987. – May 7. – P. 3–8. Anthony Burgess, The Art of Fiction No. 48.
7. Lewis, R. Anthony Burgess / R. Lewis. – London : Faber and Faber, 2002. – 434p.

CONCLUSION

As we conclude Issue No. 4 of the International Journal Of Professional Science, we reflect on the breadth of knowledge and the depth of inquiry encapsulated within these pages. The diversity of topics and the quality of research presented in this edition not only contribute to the ongoing dialogue within their respective fields but also underscore the interconnectedness of various disciplines in understanding and addressing the challenges of our time.

The articles featured in this issue, ranging from the study of cultural phenomena and economic strategies to pedagogical practices, highlight the importance of cross-disciplinary approaches in enriching our comprehension and application of scientific knowledge. We extend our gratitude to the authors for their invaluable contributions and to our readers for their continued interest and engagement.

As we move forward, the International Journal Of Professional Science remains committed to fostering an inclusive and vibrant scientific community that encourages exploration, innovation, and collaboration. We look forward to the discoveries and discussions that the future will bring and invite researchers and practitioners from around the world to contribute to our upcoming issues.

May this edition inspire you to pursue your inquiries with curiosity and rigor, contributing to the vast tapestry of professional science that spans the globe.

Warm regards,
Krasnova N.
Editor-in-Chief
International Journal Of Professional Science

Electronic scientific editions

International journal of Professional Science

international scientific journal
№4(1)/2024

Please address for questions and comments for publication as well as suggestions
for cooperation to e-mail address mail@scipro.ru



Format 60x84/16. Conventional printed
sheets 8,0
Circulation 100 copies
Scientific public organization
“Professional science”